

OPERATION INSTRUCTIONS
MODE D'EMPLOI
BEDIENUNGSANLEITUNG
INSTRUCCIONES DE EMPLEO
ISTRUZIONI PER L'USO
BEDIENINGSINSTRUCTIES

OPTIMA BAC200

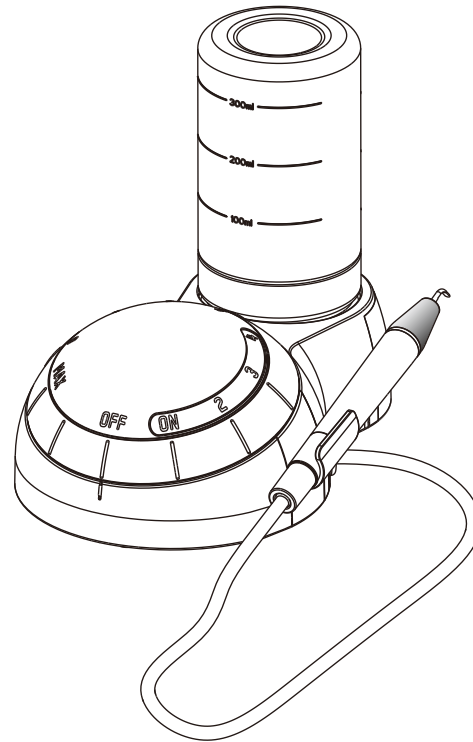

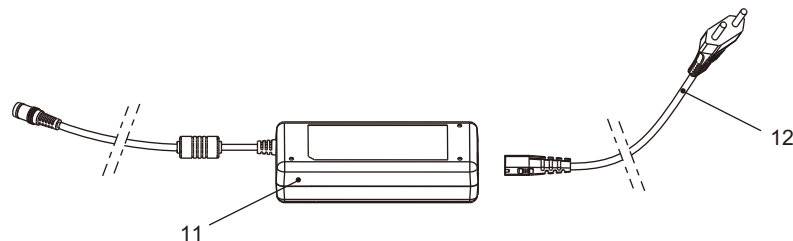
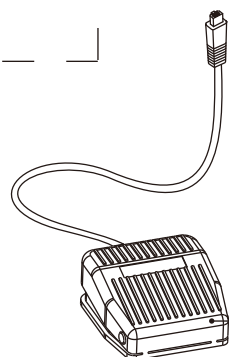
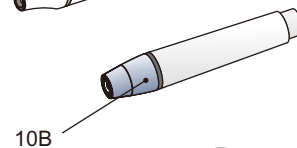
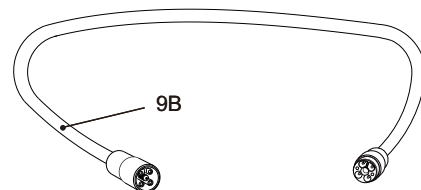
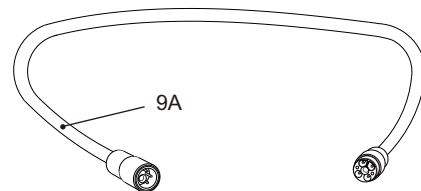
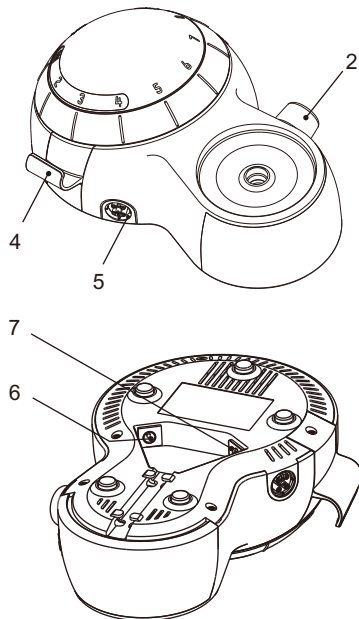
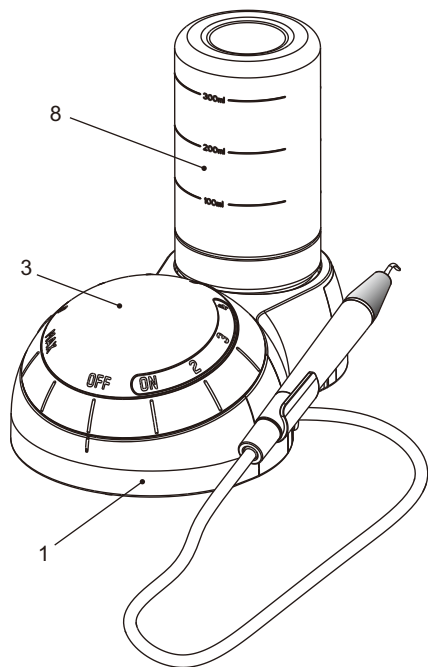

OPTIMA BAC200

COMPONENTS

- 1 Unit OPTIMA BAC200
- 2 Water flow rate adjustment
- 3 Power dial
- 4 Handpiece holder
- 5 Handpiece connection
- 6 External power supply connection
- 7 Foot control connection
- 8 Bottle
- 9 Handpiece cord
9A Handpiece cord OPTIMA BAC200E
9B Handpiece cord OPTIMA BAC200EL
- 10 Handpiece
10A Handpiece OPTIMA BAC200E
10B Handpiece OPTIMA BAC200EL
- 11 Power supply
- 12 Power cord
- 13 Foot pedal
- 14 Scaling tips
- 15 Torque wrench

BA International supplies units with various accessories. The "Packing list" shows exactly what is included with your unit.

COMPONENTES

- 1 Unidad OPTIMA BAC200
- 2 Ajuste del caudal de agua
- 3 Selector de potencia
- 4 Soporte del mango
- 5 Conexión del mango
- 6 Conexión de la fuente de alimentación externa
- 7 Conexión para el pedal de mando
- 8 Botella
- 9 Cable del mango
9A Cable del mango OPTIMA BAC200E
9B Cable del mango OPTIMA BAC200EL
- 10 Mango
10A Mango OPTIMA BAC200E
10B Mango OPTIMA BAC200EL
- 11 Fuente de alimentación
- 12 Cable de alimentación
- 13 Pedal
- 14 Puntas de raspado
- 15 Torque wrench

BA International ofrece este aparato con diferentes variantes de equipamiento. Para información sobre el equipamiento exacto de su aparato, consulte la lista "Packing list" incluida con la unidad.

COMPONENTS

- 1 Appareil OPTIMA BAC200
- 2 Réglage du débit d'eau
- 3 Pompeau de puissance
- 4 Support de pièce à main
- 5 Branchement du cordon de pièce à main
- 6 Branchement d'alimentation électrique externe
- 7 Branchement de la pédale de commande
- 8 Bouteille
- 9 Cordon de pièce à main
9A Cordon de pièce à main OPTIMA BAC200E
9B Cordon de pièce à main OPTIMA BAC200EL
- 10 Pièce à main
10A Pièce à main OPTIMA BAC200E
10B Pièce à main OPTIMA BAC200EL
- 11 Alimentation électrique externe
- 12 Cordon d'alimentation
- 13 Pédale de commande
- 14 Instruments de détartrage
- 15 Torque wrench

BA International fournit cet appareil avec différents accessoires. Le bordereau d'expédition détaille exactement ce qui est inclus avec votre appareil.

COMPONENTI

- 1 Unità OPTIMA BAC200
- 2 Regolazione della velocità del flusso d'acqua
- 3 Manopola d'accensione e regolazione della potenza
- 4 Supporto per il manipoło
- 5 Connessione del manipoło
- 6 Connessione dell'alimentazione esterna
- 7 Collegamento della pedaliera
- 8 Bottiglia
- 9 Cavo del manipoło
9A Cavo del manipoło OPTIMA BAC200E
9B Cavo del manipoło OPTIMA BAC200EL
- 10 Manipoło
10A Manipoło OPTIMA BAC200E
10B Manipoło OPTIMA BAC200EL
- 11 Alimentatore
- 12 Cavo di alimentazione
- 13 Pedale
- 14 Punte di ablazione del tartaro
- 15 Torque wrench

BA International mette a disposizione unità con vari accessori. Nella distinta sono elencati esattamente gli accessori forniti con l'unità.

BESTANDTEILE

- 1 Gerät OPTIMA BAC200
- 2 Einstellung der Wasserdurchsatzmenge
- 3 Leistungsregler
- 4 Halter für das Handstück
- 5 Anschluss des Handstücks
- 6 Externer Stromversorgungsanschluss
- 7 Fusschalteranschluss
- 8 Flasche
- 9 Handstückkabel
9A Handstückkabel OPTIMA BAC200E
9B Handstückkabel OPTIMA BAC200EL
- 10 Handstück
10A Handstück OPTIMA BAC200E
10B Handstück OPTIMA BAC200EL
- 11 Stromversorgung
- 12 Netzkabel
- 13 Fußschalter
- 14 Scaling-Spitzen
- 15 Torque wrench

BA International bietet Geräte in unterschiedlichen Ausstattungsvarianten an. Für die genaue Ausstattung Ihres Geräts beachten Sie bitte die beiliegende „Packing list“.

COMPONENTEN

- 1 Unit OPTIMA BAC200
- 2 Instelling waterstroomsnelheid
- 3 Instelling vermogen
- 4 Houder handstuk
- 5 Aansluiting handstuk
- 6 Aansluiting externe voeding
- 7 Aansluiting voetbediening
- 8 Fles
- 9 Snoer handstuk
9A Snoer handstuk OPTIMA BAC200E
9B Snoer handstuk OPTIMA BAC200EL
- 10 Handstuk
10A Handstuk OPTIMA BAC200E
10B Handstuk OPTIMA BAC200EL
- 11 Voeding
- 12 Stroomsnoer
- 13 Voetpedaal
- 14 Scalingtips
- 15 Momentsleutel

BA International levert units uit met verschillende accessoires. De "paklijst" toont precies wat bij uw unit is inbegrepen.

INSTRUMENTS

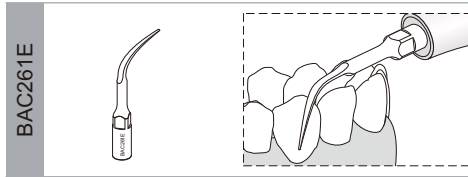

Instrument BAC261E for universal scaling

Removal of supragingival deposits in all quadrants. Use a high power setting for hard concretions and for initial treatment, or a medium power setting for pain-sensitive patients. Use a high to medium irrigation flow rate.

INSTRUMENTS

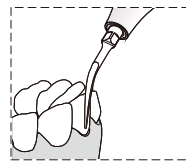

Instrument BAC261E pour détartrage universel

Elimination des dépôts supra-gingivaux dans tous les quadrants. Utiliser une puissance élevée pour les dépôts durs et pour le traitement initial ou une puissance moyenne pour les patients sensibles à la douleur. Utiliser un débit d'irrigation élevé à moyen.

INSTRUMENTE

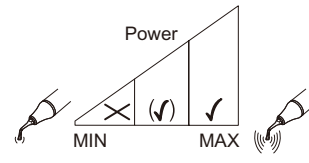

Instrument BAC261E zur Zahnsteinentfernung

Entfernen von supragingivalen Ablagerungen in allen Quadranten. Verwenden Sie die hohe Leistungsstufe für harte Konkreme und zur Initialbehandlung oder die mittelstarke Leistungsstufe für schmerzempfindliche Patienten. Verwenden Sie eine hohe bis mittlere Spülstärke.

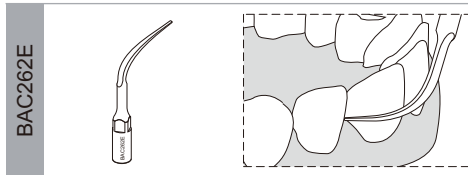

Instrument perio BAC262E

Removal of supra and subgingival deposits in all quadrants, including the interproximal and sulcus areas. Use a medium power setting, or low power setting for pain-sensitive patients and for supragingival maintenance-type treatments. Use a high power setting for hard concretions. Use a high to medium irrigation flow rate.

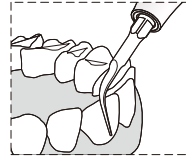

Instrument perio BAC262E

Elimination des dépôts supra-gingivaux et sous-gingivaux dans tous les quadrants, y compris les zones interproximales et les sillons. Utiliser une puissance moyenne ou faible pour les patients sensibles à la douleur et pour les traitements d'entretien supra-gingivaux. Utiliser une puissance élevée pour les dépôts durs. Utiliser un débit d'irrigation élevé à moyen.

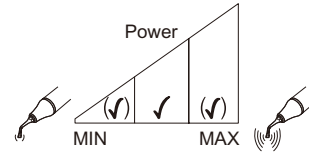

Instrument BAC262E zur Parodontalbehandlung

Entfernen von supra- und subgingivalen Ablagerungen in allen Quadranten, einschließlich der Interproximal- und Sulcusbereiche. Verwenden Sie die mittelstarke oder niedrige Leistungsstufe für schmerzempfindliche Patienten und für supragingivale Pflegebehandlungen. Verwenden Sie die hohe Leistungsstufe für harte Konkreme. Verwenden Sie eine hohe bis mittlere Spülstärke.

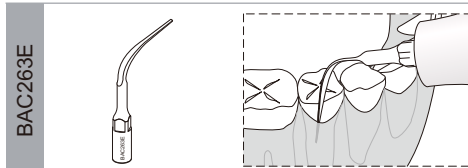

Instrument perio slim BAC263E

Fine removal of subgingival deposits on root surfaces and irrigation of periodontal pockets with an antimicrobial solution. May also be used for supragingival maintenance-type treatments. Use a low power setting or medium power for hard concretions. Do not exceed a medium power setting. Use a high to medium irrigation flow rate.

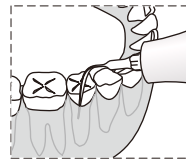

Instrument perio slim BAC263E

Elimination fine des dépôts sous-gingivaux à la surface des racines et irrigation des poches parodontales avec une solution antimicrobienne. Peut aussi être utilisé pour les traitements d'entretien supra-gingivaux. Utiliser une puissance moyenne ou faible pour les dépôts durs. Ne pas dépasser la puissance moyenne. Utiliser un débit d'irrigation élevé à moyen.

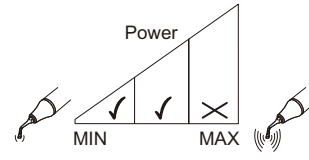

Instrument BAC263E zur Parodontalfinbehandlung

Entfernen feiner subgingivaler Ablagerungen auf Wurzelflächen und Spülung von Zahnfleischtaschen mit antimikrobieller Lösung. Kann auch für supragingivale Pflegebehandlungen verwendet werden. Verwenden Sie die niedrige oder mittelstarke Leistungsstufe für harte Konkreme. Gehen Sie nicht über die mittelstarke Leistungsstufe hinaus. Verwenden Sie eine hohe bis mittlere Spülstärke.

INSTRUMENTOS

STRUMENTI

INSTRUMENTEN

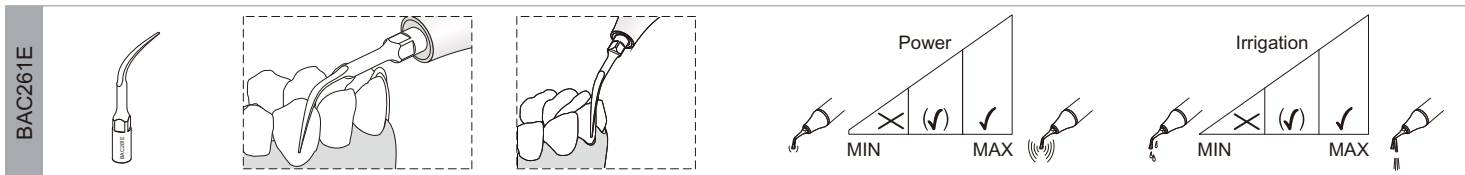

Raspador universal BAC261E

Eliminación de depósitos supragingivales en todos los cuadrantes. Use una potencia alta para concrementos duros y el tratamiento inicial o una potencia media para pacientes sensibles al dolor. Use una presión de irrigación media-alta.

Strumento BAC261E per scaling universale

Rimozione di depositi sopragingivali in tutti i quadranti. Impostare una potenza elevata per concrezioni dure e per il trattamento iniziale o una potenza media per pazienti sensibili al dolore. Regolare il flusso d'acqua da alto a medio.

Instrument BAC261E voor universele verwijdering van tandsteen

Verwijderen van supragingivale afzetting in alle kwadranten. Zet het apparaat voor harde verkalkte aanslag en voor de eerste behandeling op hoog vermogen, of op middelhoog vermogen bij patiënten die gevoelig zijn voor pijn. Gebruik een hoge tot middelhoge spoelwatersnelheid.

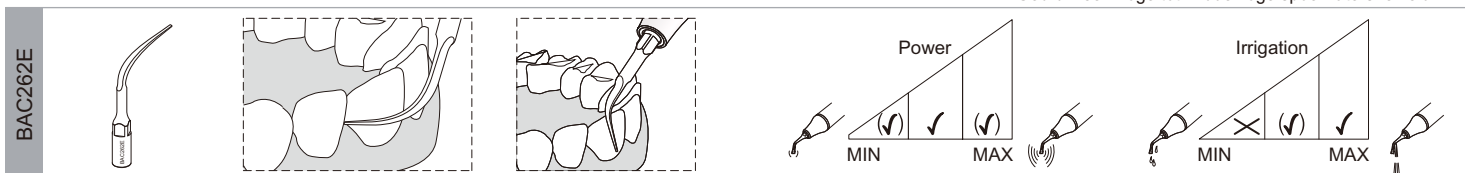

Instrumento periodontal BAC262E

Eliminación de depósitos supragingivales y subgingivales en todos los cuadrantes, incluidas las áreas interproximales y los surcos gingivales. Use una potencia media o baja para pacientes sensibles al dolor y para tratamientos de mantenimiento supragingival. Use una potencia alta para concrementos duros. Use una presión de irrigación media-alta.

Strumento perio BAC262E

Rimozione di depositi sopra e sottogingivali in tutti i quadranti, incluse le aree interproximali e dei solchi. Impostare una potenza media o una potenza bassa per pazienti sensibili al dolore e per trattamenti di mantenimento sopragingivali. Impostare una potenza elevata per concrezioni dure. Regolare il flusso d'acqua da alto a medio.

Instrument perio BAC262E

Verwijdering van supra- en subgingivale tandsteen in alle kwadranten, inclusief de interproximale en sulcusoppervlakken. Zet het apparaat op middelhoog vermogen, of op laag vermogen bij patiënten die gevoelig zijn voor pijn en voor supragingivale onderhoudsbehandelingen. Zet het apparaat voor harde verkalkte aanslag op hoog vermogen. Gebruik een hoge tot middelhoge spoelwatersnelheid.

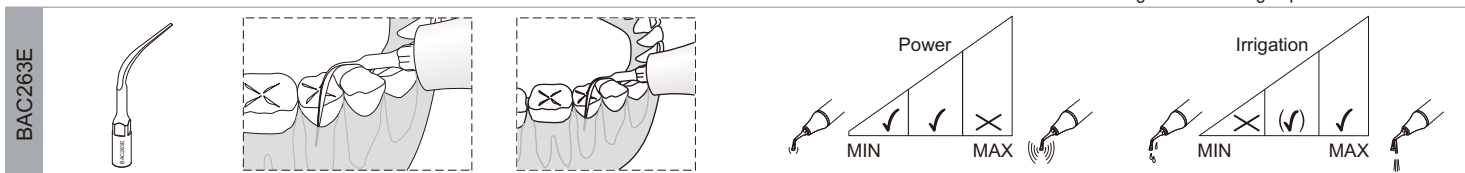

Instrumento periodontal fino BAC263E

Eliminación delicada de los depósitos subgingivales en las superficies de la raíz e irrigación de las bolsas periodontales con una solución antimicrobiana. También se puede utilizar para tratamientos de mantenimiento supragingival. Use una potencia baja o media para concrementos duros. No exceda de una potencia media. Use una presión de irrigación media-alta.

Strumento perio slim BAC263E

Rimozione precisa di depositi subgingivali dalla superficie della radice e irrigazione delle tasche parodontali con soluzione antimicrobica. Può essere utilizzato anche per trattamenti di mantenimento sopragingivali. Impostare una potenza bassa o una potenza media per concrezioni dure. Non superare il livello di potenza medio. Regolare il flusso d'acqua da alto a medio.

Instrument perio slim BAC263E

Voor de fijne verwijdering van subgingivale tandsteen op worteloppervlakken en het spoelen van parodontale pockets met een antimicrobiële oplossing. Ook te gebruiken voor supragingivale onderhoudsbehandelingen. Zet het apparaat op laag vermogen, of op middelhoog vermogen voor harde verkalkte aanslag. Zet het apparaat hooguit op middelhoog vermogen. Gebruik een hoge tot middelhoge spoelwatersnelheid.

DEAR CUSTOMERS,

Thank you for buying a new BA International product. This device meets the highest quality and safety standards.

In order to get the best out of this high-end dental product and ensure the longest working life possible, please read this manual carefully before using or maintaining the product.

Qualified use

This product is only intended for qualified use in dental medicine according to the applicable health and safety regulations, accident prevention measures and in observance of these instructions for use. The product must only be prepared and maintained by persons who have been instructed in infection control, personal protection and patient safety. Improper use (e.g. due to lack of hygiene or maintenance), non-compliance with our instructions or the use of accessories and spare parts not approved by BA International invalidates all claims under warranty and any other claims.

Qualifications of the user

The product has been developed and designed for the target group "dentists, dental hygienists, dental employees (prophylaxis) and dental assistants".



For further details on the various instruments and their scopes of application, please refer to the operation instructions supplied with your BA International system or available from the distributor in your country.

CHERS CLIENTS,

Nous vous félicitons de l'acquisition de ce nouveau produit BA International. Il répond aux plus hautes exigences en matière de qualité et de sécurité.

Afin d'utiliser au mieux votre appareil dentaire haut de gamme et pour lui assurer une durée de vie la plus longue possible, veuillez lire attentivement ce manuel avant d'utiliser l'appareil ou avant toute intervention de maintenance.

Utilisation qualifiée

Ce produit doit faire l'objet d'une utilisation qualifiée, dans le cadre de la médecine dentaire selon les directives de santé et de sécurité, et les mesures de prévention des accidents applicables, et dans le respect des instructions de ce mode d'emploi.

Ce produit ne doit être préparé ou entretenu que par un personnel formé pour la protection contre les infections, la protection du personnel et la sécurité des patients. Un usage inadéquat (par ex. manque d'hygiène ou d'entretien), le non-respect des instructions ou l'utilisation d'accessoires ou de pièces non-approuvées par BA International annulent tout dédommagement dans la cadre de la garantie ou toute autre demande de dédommagement.

Utilisateur qualifié

Ce produit a été conçu et développé pour des dentistes, des hygiénistes dentaires, du personnel dentaire (prophylaxie) et des assistant(e)s dentaires.



Pour toute information complémentaire concernant les différents instruments et leurs domaines d'application, veuillez-vous référer au mode d'emploi fourni avec votre système BA International ou auprès du distributeur de votre pays.

SEHR GEEHRTE KUNDEN,

Wir gratulieren Ihnen zum Kauf Ihres neuen BA International-Produkts. Es erfüllt höchste Ansprüche an Qualität und Sicherheit.

Für eine optimale Nutzung dieses hochwertigen Zahnpflegeprodukts und die Gewährleistung einer möglichst langen Nutzungsdauer lesen Sie bitte die gesamte Bedienungsanleitung, bevor Sie das Produkt verwenden oder warten.

Sachgemäße Verwendung

Dieses Produkt wurde für die sachgemäße Verwendung in der Zahnmedizin gemäß der geltenden Gesundheits- und Sicherheitsvorschriften, Unfallverhütungsmaßnahmen sowie der vorliegenden Bedienungsanleitung entwickelt.

Das Produkt darf nur von Personen vorbereitet und gewartet werden, die in den Infektionsschutz, Personenschutz und die Patientensicherheit eingewiesen wurden. Eine unsachgemäße Verwendung (z.B. aufgrund mangelhafter Hygiene oder oder Wartung), Nichtbeachtung unserer Bedienungsanleitung oder die Verwendung von Zubehör und Einzelteilen, die nicht von BA International genehmigt wurden, hat das Erlöschen aller Gewährleistungsansprüche und aller anderen Ansprüche zur Folge.

Qualifikationen des Nutzers

Das Produkt wurde gezielt für Zahnärzte, Dentalhygieniker, zahnmedizinische Fachangestellte (Prophylaxe) und Zahnarztshelferinnen entwickelt und entworfen.



Weitere Informationen über die verschiedenen Instrumente und ihre Anwendungsbereiche finden Sie in den Bedienungsanweisungen, die Sie im Lieferumfang Ihres BA International-Systems oder bei dem Vertriebshändler in Ihrem Land finden.

ESTIMADOS CLIENTES,

Les agradecemos la adquisición de su nuevo producto BA International, el cual satisface las exigencias más altas en lo que a calidad y seguridad se refiere.

A fin de sacar el máximo partido de este producto dental de alto rendimiento y obtener la máxima duración del mismo, lea este manual atentamente antes de utilizar o realizar el mantenimiento del producto.

Uso cualificado

Este producto solo debe utilizarse en medicina dental siguiendo las normas de higiene y seguridad aplicables, las medidas de prevención de accidentes y las instrucciones de este manual. Este producto solo debe ser preparado y mantenido por personas que tengan formación sobre protección contra infecciones, protección personal y seguridad de los pacientes. El uso inadecuado (por ejemplo, debido a falta de higiene o mantenimiento), el incumplimiento de nuestras instrucciones o el uso de accesorios y repuestos no aprobados por BA International invalida la garantía y todas las reclamaciones.

Cualificaciones del usuario

El producto ha sido diseñado y desarrollado para el grupo de profesionales "dentistas, higienistas dentales, empleados dentales (profilaxis) y asistentes dentales".



Para más detalles sobre los diversos instrumentos y sus ámbitos de aplicación, consulte las instrucciones de uso suministradas con el sistema BA International o disponibles en el distribuidor de su país.

GENTILE CLIENTE,

Grazie per aver acquistato un nuovo prodotto BA International. Questo apparecchio soddisfa gli standard di qualità e di sicurezza più elevati.

Per ottenere il meglio da questo prodotto dentistico di fascia alta ed assicurarne la massima durata possibile, legga attentamente il presente manuale prima di utilizzare il prodotto e di sottoporlo a manutenzione.

Utilizzo qualificato

Questo prodotto è destinato esclusivamente a un utilizzo odontoiatrico qualificato ai sensi della normativa sanitaria e di sicurezza applicabile, delle misure di prevenzione degli incidenti e conformemente alle presenti istruzioni per l'uso. La preparazione e la manutenzione di questo prodotto devono essere affidate esclusivamente a personale istruito sulla protezione dalle infezioni, sulla protezione personale e sulla sicurezza del paziente. Un utilizzo inappropriato (per esempio a causa di igiene o manutenzione insufficienti), la mancata osservanza delle nostre istruzioni o l'impiego di accessori e ricambi non autorizzati da BA International, comportano l'invalidazione di qualunque reclamo coperto o non coperto dalla garanzia.

Qualifiche dell'utilizzatore

Questo prodotto è stato progettato e sviluppato per le categorie "dentisti, igienisti dentali, infermieri di studio dentistico (profilassi) e assistenti dentisti".



Per maggiori dettagli sui vari strumenti e i loro campi d'applicazione, consulti le istruzioni d'impiego fornite con il sistema BA International o disponibili presso il distributore nazionale.

GEACHTE KLANTEN,

Bedankt voor het kopen van een nieuw BA International product. Dit instrument voldoet aan de hoogste kwaliteits- en veiligheidsnormen.

Voor de beste resultaten met dit hoogwaardige tandheelkundige product en om de langste levensduur te verzekeren, dient u deze handleiding zorgvuldig te lezen voorafgaand aan het gebruik of onderhoud van het product.

Gekwalificeerd gebruik

Dit product is alleen bedoeld voor gekwalificeerd gebruik in de tandheelkunde volgens de toepasselijke regelgeving voor gezondheid en veiligheid, ongevalspreventiemaatregelen en met inachtneming van deze gebruiksinstructies. Het product mag alleen voorbereid en onderhouden worden door personen die geïnstrueerd zijn over bescherming tegen infecties, persoonlijke bescherming en patiëntveiligheid. Door onjuist gebruik (bijv. door gebrek aan hygiëne of onderhoud), niet opvolgen van onze instructies of het gebruik van accessoires en reserveonderdelen die niet zijn goedgekeurd door BA International, zullen wij geen enkele aansprakelijkheid accepteren, noch op basis van de garantie, noch op basis van andere aanspraken.

Kwalificaties van de gebruiker

Het product is ontwikkeld en ontworpen voor de doelgroep "tandartsen, mondhygiënist, tandheelkundig medewerkers (preventie) en tandartsassistenten".



Meer informatie over de verschillende instrumenten en hun toepassingsgebied kunt u lezen in de bedieningsinstructies geleverd bij uw BA International systeem of verkrijgbaar bij de distributeur in uw land.

ABOUT THIS MANUAL

 The illustrations in these instructions represent the OPTIMA BAC200 (unless otherwise specified);

These operating instructions are to ensure the correct installation and use of this product. Always keep this document close at hand.

Please read these operating instructions carefully as they explain the most important details and procedures. Please pay special attention to the safety precautions.

Misuse can damage the product and hence cause risks and hazards for patients, users and third parties.

 Instructions concerning the components of the system are provided separately in the relative instructions for use. Read the instruction manuals originally delivered with each of the components before using this product. Do not hesitate to contact your local BA International dealer for further information.

 This product needs special precautions regarding electromagnetic compatibility and needs to be installed and put into service according to the "Electromagnetic compatibility" manual.

A PROPOS DE CE MANUEL

 Les illustrations dans ce manuel représentent le OPTIMA BAC200 (sauf précisé contrairement);

Ce mode d'emploi est destiné à l'installation et à l'utilisation correcte de ce produit. Veuillez conserver ce document toujours à portée de main.

Veuillez lire attentivement ce mode d'emploi car tous les détails et tous les gestes importants y sont clairement décrits. Respectez en particulier les remarques concernant la sécurité.

Un usage inapproprié peut endommager l'appareil et entraîner des risques ou des dangers pour les patients, les utilisateurs et les tiers.

 Les instructions concernant les composants du système sont fournies séparément dans les manuels d'instructions correspondants. Veuillez lire les manuels d'instructions livrés avec chacun des composants avant d'utiliser ce produit. N'hésitez pas à contacter votre distributeur BA International pour plus d'informations.

 Ce produit nécessite une précaution particulière concernant la compatibilité électromagnétique et a besoin d'être installé et mise en service en accord avec le manuel "Compatibilité Électromagnétique".

ZU DIESEM HANDBUCH

 Auf den Abbildungen in dieser Bedienungsanleitung ist der OPTIMA BAC200 zu sehen (sofern nichts anderes spezifiziert ist).

Die Bedienungsanleitung soll Ihnen helfen, dieses Produkt richtig zu installieren und zu bedienen. Bewahren Sie diese Unterlagen immer griffbereit auf.

Lesen Sie die Bedienungsanleitung aufmerksam durch. Alle wesentlichen Einzelheiten und Handgriffe werden anschaulich erklärt. Beachten Sie dabei besonders die Sicherheitshinweise.

Die unsachgemäße Verwendung des Produkts kann zu Beschädigungen führen, von denen Risiken und Gefahren für Patienten, Nutzer und Dritte ausgehen.

 Anweisungen zur Bedienung der Systembestandteile sind in den jeweiligen Bedienungsanleitungen zu finden. Vor der Verwendung dieses Produkts sind die Bedienungsanleitungen zu lesen, die im Lieferumfang der Systembestandteile enthalten sind. Weitere Informationen erhalten Sie bei Ihrem BA International-Händler.

 Für dieses Produkt sind im Bereich der elektromagnetischen Verträglichkeit spezielle Vorsichtsmaßnahmen erforderlich. Es muss daher in Übereinstimmung mit dem Handbuch „Elektromagnetische Verträglichkeit“ installiert und in Betrieb genommen werden.

ACERCA DE ESTE MANUAL

 Las ilustraciones de este manual muestran el OPTIMA BAC200 (a menos que se especifique lo contrario).

Estas instrucciones de empleo sirven para garantizar una instalación y uso correctos de este producto. Tenga siempre a mano este documento.

Lea atentamente las instrucciones de empleo, que describen de forma clara todos los detalles y procedimientos importantes. Preste atención especialmente a los consejos de seguridad.

El mal uso puede dañar el producto y por lo tanto causar riesgos y peligros para los pacientes, usuarios y terceros.



Las instrucciones relativas a los componentes del sistema se proporcionan por separado en las instrucciones de uso de los mismos. Antes de utilizar este producto, lea el manual de instrucciones suministrado con cada uno de los componentes. No dude en ponerse en contacto con su distribuidor local de BA International si desea información adicional.



Este producto necesita precauciones especiales referentes a la compatibilidad electromagnética y necesita ser instalado y puesto en servicio según el manual "Compatibilidad electromagnética".

INFORMAZIONI SUL PRESENTE MANUALE



In queste istruzioni, le figure si riferiscono al OPTIMA BAC200 (se non altrimenti specificato).

Le presenti istruzioni per l'uso servono ad assicurare la corretta installazione e il corretto utilizzo del prodotto. Tenga sempre questo documento a portata di mano.

Legga attentamente le istruzioni per l'uso perché esse spiegano i particolari e le procedure più importanti. Ponga un'attenzione particolare alle precauzioni di sicurezza.

L'utilizzo non corretto può danneggiare il prodotto e causare rischi e pericoli per pazienti, utilizzatori e persone terze.



Le istruzioni riguardanti i componenti del sistema sono fornite a parte, nelle relative istruzioni per l'uso. Prima di usare questo prodotto, legga il manuale di istruzioni fornito in origine con ciascuno dei componenti. Per ulteriori informazioni non esiti a contattare il rappresentante locale di BA International.



Il presente prodotto richiede particolari precauzioni per quanto riguarda la compatibilità elettromagnetica e richiede l'installazione e la messa in funzione conformemente al manuale "Compatibilità elettromagnetica".

OM DENNA HANDBOK



De illustraties in deze instructies hebben betrekking op de OPTIMA BAC200 (tenzij anders aangegeven);

Deze bedieningsinstructies zijn bestemd voor het goed installeren en gebruiken van het product. Houd dit document altijd binnen handbereik.

Lees deze bedieningsinstructies zorgvuldig door omdat ze de belangrijkste informatie en procedures uitleggen.

Geef vooral aandacht aan de veiligheidsmaatregelen.

Verkeerd gebruik kan het product beschadigen en kan risico's en gevaren veroorzaken voor patiënten, gebruikers en derden.







Instructies met betrekking tot de componenten van het systeem worden afzonderlijk gegeven in de betreffende gebruiksinstructies. Lees de handleidingen die origineel meegeleverd zijn met elk van de componenten voordat u het product gebruikt. Aarzel niet om contact op te nemen met uw plaatselijke BA International dealer voor meer informatie.



Dit product vereist speciale maatregelen wat betreft elektromagnetische compatibiliteit en moet geïnstalleerd en in gebruik genomen worden in overeenstemming met de handleiding "Elektromagnetische compatibiliteit".

To prevent possible patient or user injury or damage to the OPTIMA BAC200 ,please note the corresponding directives:

-  Danger
Risk of patient or user injury
-  Caution
Risk of damage to the device or environmental harm
-  Please note
Useful additional information and hints
-  Prohibited
-  Authorized





Note that the English version of this manual is the master from which the translations derive. In case of any discrepancy, the binding version is the English text.

We would be pleased to answer your questions or listen to your suggestions. We do, of course, provide support in case of technical problems. Please call your approved BA International repair center or your dealer directly.

We wish you lots of success!

BA International

Pour prévenir des possibles accidents corporels ou dommages au OPTIMA BAC200, merci de tenir compte des directives suivantes:

-  Danger
Risque de blessure pour le patient ou l'utilisateur
-  Attention
Risque de dommage à l'appareil ou à l'environnement
-  Remarques
Informations complémentaires utiles et tours de main
-  Interdit
-  Autorisé





Les traductions dans ce manuel sont basées sur sa version anglaise. Ainsi le texte en anglais fera référence en cas de divergence.

Nous sommes à votre entière disposition pour répondre à vos questions et nous sommes à l'écoute de vos éventuelles suggestions. Naturellement, nous vous proposons un soutien technique en cas de problèmes. Veuillez contacter votre centre de réparation agréé BA International ou votre distributeur.

Avec nos meilleurs vœux de succès!

BA International

Beachten Sie bitte die nachstehenden Anweisungen, um eine Verletzung des Patienten oder Nutzers bzw. die Beschädigung des OPTIMA BAC200 zu vermeiden:

-  Gefahr
Gefahr von Personen- oder Nutzerschäden
-  Achtung
Drohende Sach- und Umweltschäden
-  Hinweis
Nützliche Zusatzinformationen und Anwendungstipps
-  Verboten
-  Erlaubt

Es wird darauf hingewiesen, dass das englische Original der Bedienungsanleitung als Vorlage für alle Übersetzungen gilt. Bei eventuellen Abweichungen ist der englische Text bindend.

Wir stehen Ihnen gerne für Fragen zur Verfügung und nehmen Ihre Anregungen dankbar an. Bei Problemen bieten wir Ihnen selbstverständlich technische Unterstützung an. Wenden Sie sich bitte direkt an ein BA International-genehmigtes Reparaturzentrum oder Ihren Händler.

Wir wünschen Ihnen viel Erfolg!

BA International

Para evitar posibles daños o lesiones a pacientes y usuarios del OPTIMA BAC200, tenga en cuenta las directivas correspondientes:



Peligro
Riesgo de lesiones en el paciente o usuario



Precaución
Riesgo de daños en el dispositivo o medioambientales



Observación
Informaciones adicionales útiles y consejos prácticos



Prohibidas



Permitidas

La versión original de este manual está escrita en inglés. En caso de cualquier discrepancia con alguna traducción a otro idioma distinto, prevalecerá lo indicado en el texto original.

Estamos a su entera disposición para responder a sus preguntas, pero también para atender sugerencias. En caso de problemas le ofrecemos naturalmente nuestro apoyo técnico. Diríjase directamente a su centro de reparaciones o distribuidor autorizado de BA International.

¡Le deseamos mucho éxito!

BA International

Si tengano presenti le seguenti direttive per evitare possibili lesioni a paziente e utilizzatore o danni al OPTIMA BAC200:



Pericolo
Rischio di lesioni al paziente o all'operatore



Attenzione
Rischio di danni al dispositivo o all'ambiente



Nota
Utili informazioni aggiuntive e suggerimenti



Vietato



Autorizzato

Si noti che la versione originale di questo manuale è quella inglese, dalla quale derivano le traduzioni. In caso di eventuali discrepanze, fa fede il testo in inglese.

Rimaniamo a sua disposizione per eventuali domande e suggerimenti. Ovviamente forniamo assistenza in caso di problemi tecnici. Si rivolga al centro di assistenza BA International autorizzato o al rivenditore.

Le auguriamo buon lavoro!

BA International

Om letsel bij patiënten of de gebruiker en schade aan de OPTIMA BAC200 te voorkomen, dienen de volgende richtlijnen in acht genomen te worden:



Gevaar
Risico op letsel van patiënt of gebruiker



Voorzichtig
Risico op schade aan het apparaat of het milieu



Let op
Nuttige extra informatie en tips



Verboden



Geautoriseerd

De Engelse versie van deze handleiding is leidend, de vertalingen zijn hiervan afgeleid. Als er een discrepantie is, is de Engelse tekst bindend.

We beantwoorden graag uw vragen en staan open voor suggesties. Uiteraard bieden wij ondersteuning bij technische problemen. Neem direct contact op met uw goedgekeurde BA International reparatiecentrum of uw dealer.

Wij wensen u veel succes!

BA International

CONTENTS

Treatment	2
Indications	2
Contraindication	2
Installation and connection	4
Connecting the unit	4
Electrical safety precautions	6
Preparing for treatment	8
Mode and instruments	8
Connecting the handpiece	10
Attaching the instruments	12
Installing the bottle	14
Solutions compatible with the circuit	16
Operating the unit	18
Setting the ultrasound power	20
"Perio" mode	22
"Scaling" mode	24
Setting the liquid flow rate	26
PIEZO handpiece LED (Option)	28
End of treatment	30
Circuit washing	32
Handpiece disassembly	34
Cleaning and sterilizing	36
Cleaning	36
Packaging for sterilization	38
Sterilization	38
Cleaning the bottle and the unit	40
Disinfecting the circuit	44
Maintenance	44
Verification of O-rings	46
Replacing the pump	48
Safety precautions	50
Storing the product	54
Disposal	56
Warranty	56
Accessories	56
BA International Service	58
Symbols	60
Technical data	66
Troubleshooting	69

SOMMAIRE

Traitement	2
Indications	2
Contre-indication	2
Installation et connection	4
Brancher l'appareil	4
Remarques concernant la sécurité électrique	6
Préparation pour le traitement	8
Mode et instruments	8
Connexion de la pièce à main	10
Fixation des instruments	12
Installation de la bouteille	14
Solutions compatibles avec le circuit	16
Utilisation de l'appareil	18
Réglage de la puissance des ultrasons	20
Le mode "Perio"	22
Mode "Détartrage"	24
Réglage du débit du liquide	26
Pièce à main PIEZO LED (Option)	28
En fin de traitement	30
Rinçage du circuit	32
Démontage de la pièce à main	34
Nettoyage et stérilisation	36
Nettoyage	36
Emballage pour la stérilisation	38
Stérilisation	38
Nettoyage de la bouteille et de l'appareil	40
Désinfection du circuit	42
Maintenance	44
Vérification du joint torique	46
Remplacement de la pompe	48
Remarques concernant la sécurité	50
Rangement du produit	54
Recyclage	56
Garantie	56
Accessoires	56
Service BA International	58
Symboles	60
Caractéristiques techniques	66
Dépannage	70

INHALT

Behandlung	2
Indikationen	2
Kontraindikationen	2
Installation und Anschluss	4
Anschliessen des Geräts	4
Elektrische Sicherheitsvorschriften	6
Vorbereiten der Behandlung	8
Betriebsart und Instrumente	8
Anschliessen des Handstücks	10
Befestigen der Instrumente	12
Installieren der Flasche	14
Mit dem Kreislauf kompatible Lösungen	16
Verwendung des Geräts	18
Einstellen der Ultraschalleistung	20
Die Perio-Betriebsart	22
Scaling-Betriebsart	24
Einstellen der Wasserdurchsatzmenge	26
PIEZO-Handstück-LED (Option)	28
Ende der Behandlung	30
Waschen des Kreislaufs	32
Demontieren des Handstücks	34
Reinigen und Sterilisieren	36
Reinigen	36
Verpackung für die Sterilisierung	38
Sterilisation	38
Reinigen der Flasche und des Geräts	40
Desinfizieren des Kreislaufs	42
Wartung	44
Prüfen der O-Ringe	46
Austauschen der Pumpe	48
Sicherheitsvorschriften	50
Lagern des Produkts	54
Entsorgen des Produkts	56
Garantie	56
Zubehör	56
BA International-Service	58
Symbole	60
Technische Daten	67
Fehlerbehebung	71

ÍNDICE

Tratamiento.....	3
Indicaciones.....	3
Contraindicaciones.....	3
Instalación y conexión.....	5
Conexión de la unidad.....	5
Precauciones de seguridad eléctrica.....	7
Preparación para el tratamiento.....	9
Modo e instrumentos.....	9
Conexión del mango.....	11
Conexión de los instrumentos.....	13
Instalación de la botella.....	15
Soluciones compatibles con el circuito.....	17
Funcionamiento de la unidad.....	19
Ajuste de la potencia de los ultrasonidos.....	21
Modo "Perio".....	23
Modo "Raspado".....	25
Ajuste del caudal del líquido.....	27
LED del mango PIEZO (opcional).....	29
Fin del tratamiento.....	31
Limpieza del circuito.....	33
Desmontaje del mango.....	35
Limpieza y esterilización.....	37
Limpieza.....	37
Embalaje para la esterilización.....	39
Esterilización.....	39
Limpieza de la botella y la unidad.....	41
Desinfección del circuito.....	43
Mantenimiento.....	45
Verificación de las juntas tóricas.....	47
Sustitución de la bomba.....	49
Precauciones de seguridad.....	51
Almacenamiento del producto.....	55
Eliminación del producto.....	57
Garantía.....	57
Accesorios.....	57
Servicio técnico de BA International.....	59
Símbolos.....	61
Especificaciones técnicas.....	67
Solución de problemas.....	72

INDICE

Trattamento.....	3
Indicazioni.....	3
Controindicazioni.....	3
Installazione e collegamenti.....	5
Connessione dell'unità.....	5
Precauzioni di sicurezza elettrica.....	7
Preparazione per il trattamento.....	9
Modalità e strumenti.....	9
Connessione del manipolo.....	11
Fissaggio degli strumenti.....	13
Installazione della bottiglia.....	15
Soluzioni compatibili con il circuito.....	17
Funzionamento dell'unità.....	19
Impostazione della potenza ultrasonica.....	21
Modalità "Perio".....	23
Modalità "Ablazione del tartaro".....	25
Impostazione della velocità del flusso del liquido.....	27
LED del manipolo PIEZO (Opzionale).....	29
Fine del trattamento.....	31
Lavaggio del circuito.....	33
Smontaggio del manipolo.....	35
Pulizia e sterilizzazione.....	37
Pulizia.....	37
Imballaggio per la sterilizzazione.....	39
Sterilizzazione.....	39
Pulizia della bottiglia e dell'unità.....	41
Disinfezione del circuito.....	43
Manutenzione.....	45
Controllo delle guarnizioni anulari.....	47
Sostituzione della pompa.....	49
Precauzioni di sicurezza.....	51
Immagazzinamento del prodotto.....	55
Smaltimento.....	57
Garanzia.....	57
Accessori.....	57
Assistenza BA International.....	59
Simboli.....	61
Dati tecnici.....	68
Ricerca e risoluzione dei problemi.....	73

INHOUD

Behandeling.....	3
Indicaties.....	3
Contra-indicatie.....	3
Installatie en aansluiting.....	5
Aansluiten van de unit.....	5
Elektrische veiligheidsmaatregelen.....	7
Vorbereiden voor behandeling.....	9
Modus en instrumenten.....	9
Aansluiten van het handstuk.....	11
Bevestigen van de instrumenten.....	13
Installeren van de fles.....	15
Oplossingen compatibel met het circuit.....	17
Bedienen van de unit.....	19
Instellen van het ultrasone vermogen.....	21
"Perio"modus.....	23
Modus "Tandsteen verwijderen".....	25
Instellen van de vloeistofstroomsnelheid.....	27
PIEZO handstuk led (optie).....	29
Einde van de behandeling.....	31
Spoelen circuit.....	33
Uit elkaar halen handstuk.....	35
Reinigen en steriliseren.....	37
Reinigen.....	37
Verpakken voor sterilisatie.....	39
Sterilisatie.....	39
Reinigen van de fles en de unit.....	41
Desinfecteren van het circuit.....	43
Onderhoud.....	45
Controle van O-ringen.....	47
Vervangen van de pomp.....	49
Veiligheidsmaatregelen.....	51
Bewaren van het product.....	55
Afvoeren.....	57
Garantie.....	57
Accessoires.....	57
BA International Service.....	59
Symbolen.....	61
Technische gegevens.....	68
Probleemoplossing.....	74

TREATMENT

Indications

This product is designed for use in dentistry with BA International ultrasound instruments for the following indications:

Scaling

- Removal of supragingival calculus
- Removal of stains

Endo

- Preparation, cleaning and irrigation of root canals
- Retrograde preparation of root canals
- Condensing gutta-percha
- Removal of crowns, bridges and restorations

Restorative

- Preparation of cavities
- Cementation of restorations
- Condensing of amalgams

Periodontics

- Scaling and root planing
- Periodontal therapy

Contraindication

 Ultrasonic oscillations may prevent cardiac pacemakers and defibrillators from functioning properly. Therefore, we recommend that patients with a cardiac pacemaker or a defibrillator should not be treated with this product.

TRAITEMENT

Indications

Ce produit est destiné à être utilisé en dentisterie avec des instruments à ultrasons BA International Piezon pour les applications suivantes:

Détartrage

- Elimination du tartre supra-gingival
- Elimination des taches

Endodontie

- Préparation, nettoyage et irrigation des canaux radiculaires
- Préparation rétrograde des canaux radiculaires
- Condensation de la gutta-percha
- Descellement de couronnes, bridges et restaurations

Restauration

- Façonnage de cavités
- Scellement de restaurations
- Condensation d'amalgame

Parodontie

- Détartrage et surfaçage radiculaire
- Thérapie parodontale

Contre-indication

 Contre-indication: le fonctionnement correct des stimulateurs cardiaques peut être perturbé par les oscillations ultrasoniques de hautes fréquences. Nous vous conseillons de ne pas traiter les patients porteurs.

BEHANDLUNG

Indikationen

Dieses Produkt wurde für eine Verwendung in der Zahnmedizin mit BA International Ultraschallgeräten für folgende Indikationen entwickelt:

Scaling

- Entfernen von supragingivalen Konkrementen
- Entfernen von Verfärbungen

Endodontie

- Aufbereiten, Reinigen und Spülen von Wurzelkanälen
- Retrogrades Aufbereiten von Wurzelkanälen
- Kondensation des Guttaperchas
- Lösen von Kronen, Brücken, Inlays und Stiftaufbauten sowie zur Guttapercha-Kondensation

Zahnrestauration

- Kavitätenpräparation
- Zementierung der Restaurationen
- Kondensation des Amalgams

Zahnfleischbehandlungen

- Scaling und Wurzelglättung
- Parodontaltherapie

Kontraindikationen

 Ultraschallschwingungen verhindern u. U. das ordnungsgemäße Funktionieren von Herzschrittmachern und Defibrillatoren. Aus diesem Grund raten wir von einer Verwendung dieses Produkts zur Behandlung von Patienten mit einem Herzschrittmacher oder einem Defibrillator ab.

TRATAMIENTO

Indicaciones

Este producto está diseñado para uso en odontología con instrumentos de ultrasonidos BA International para las siguientes indicaciones:

Raspado

- Eliminación del sarro supragingival
- Eliminación de manchas

Endodoncia

- Preparación, limpieza e irrigación de conductos radiculares
- Preparación retrógrada de conductos radiculares
- Condensación de la gutapercha
- Extracción de coronas, puentes y restauraciones

Restauración

- Preparación de cavidades
- Cementación de restauraciones
- Condensación de las amalgamas

Periodoncia

- Raspado y alisado radicular
- Terapia periodontal

Contraindicaciones

 Las oscilaciones ultrasónicas pueden afectar el funcionamiento correcto de marcapasos y desfibriladores cardiacos. Por lo tanto, se recomienda no tratar con este producto a pacientes que tengan un marcapasos o un desfibrilador.

TRATTAMENTO

Indicazioni

Questo prodotto è stato progettato per l'uso odontoiatrico con strumenti a ultrasuoni BA International per le seguenti indicazioni:

Ablazione del tartaro

- Rimozione delle concrezioni sopragengivali
- Rimozione di macchie

Endodoncia

- Preparazione, lavaggio e irrigazione dei canali radicolari
- Preparazione retrograda dei canali radicolari
- Condensazione della guttaperca
- Rimozione di corone, ponti e restauri

Restauro

- Preparazione di cavità
- Cementazione di restauri
- Condensazione di amalgame

Interventi periodontali

- Ablazione del tartaro e politura radicolare
- Terapia periodontale

Controindicazioni

 Le oscillazioni ultrasoniche potrebbero interferire con il corretto funzionamento di pacemaker cardiaci e defibrillatori. Raccomandiamo perciò di non trattare i pazienti portatori di pacemaker o defibrillatore con questo prodotto.

BEHANDELING

Indicaties

Dit product is ontworpen voor gebruik in de tandheelkunde met BA International ultrasone instrumenten voor de volgende indicaties:

Tandsteen verwijderen

- Verwijderen van supragingivale tandsteen
- Verwijderen van vlekken

Inwendig

- Prepareren, reinigen en spoelen van wortelkanalen
- Retrograad prepareren van wortelkanalen
- Condenseren guttapercha
- Verwijderen van kronen, bruggen en vullingen

Vullen

- Prepareren van caviteiten
- Cementeren van vullingen
- Condenseren van amalgaamvullingen

Paradontaal

- Tandsteen verwijderen en pockets reinigen
- Parodontale therapie

Contra-indicatie

 Ultrasone oscillaties kunnen storingen veroorzaken in pacemakers en defibrillators. Daarom raden wij het behandelen met dit product van patiënten met een pacemaker of een defibrillator af.

INSTALLATION AND CONNECTION

Connecting the unit

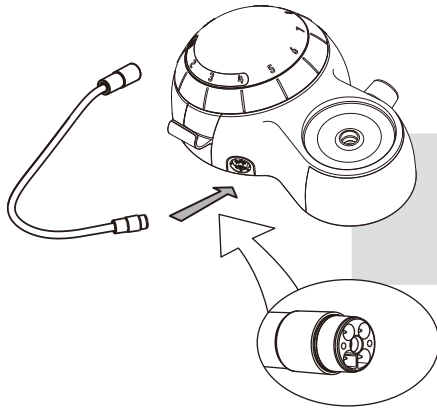

INSTALLATION ET CONNECTION

Brancher l'appareil

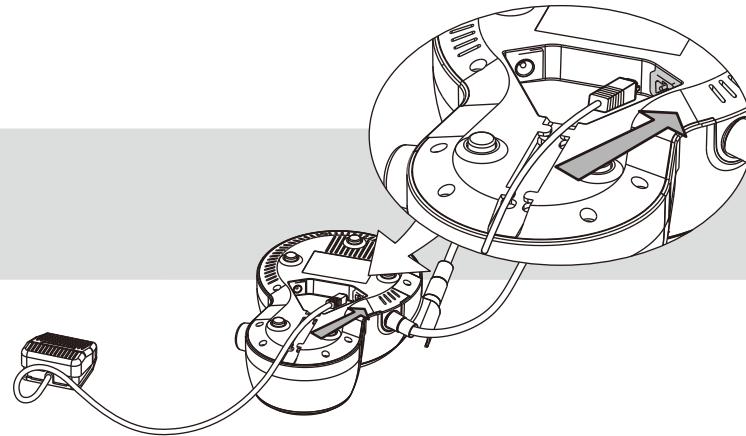

INSTALLATION UND ANSCHLUSS

Anschliessen des Geräts

 Always check that the unit is installed in a safe and stable position. A possible fall may suddenly pull on the cord and the handpiece, hurting the patient and the user, and damaging the unit.

 Check that the rated voltage of the power supply corresponds to the local line voltage to prevent damaging the unit.

Use the unit only in a FI protected mains supply (FI = Residual current protection).

 For USA or Canada: connect only to a Hospital Grade outlet.

To connect the foot pedal and the power supply to the OPTIMA BAC200, turn over the unit as shown in the pictures above.

 Toujours vérifier que l'appareil est installé de manière stable et sûre. Une éventuelle chute pourrait entraîner le cordon de la pièce à main, blesser le patient et l'utilisateur et endommager l'appareil.

 Vérifier que la tension nominale de l'appareil correspond bien à la tension secteur de votre cabinet afin d'éviter d'endommager l'appareil.

Connecter l'appareil uniquement à une prise protégée par un interrupteur différentiel (protection FI).

 Pour les USA ou le Canada: brancher uniquement à une prise secteur "Hospital Grade".

Pour connecter la pédale et l'alimentation au OPTIMA BAC200, retourner l'appareil comme illustré ci-dessus.

 Vergewissern Sie sich grundsätzlich, dass das Gerät in einer sicheren und stabilen Position installiert wird. Das Herunterfallen kann einen unvorhergesehenen Zug am Kabel oder am Handstück, die Verletzung des Patienten und des Nutzers oder eine Beschädigung des Geräts zur Folge haben.

 Die Nennspannung des Gerätes muss mit der örtlichen Versorgungsspannung übereinstimmen. Das Gerät kann sonst beschädigt werden. Schliessen Sie das Gerät nur über einen FI-Schalter (Fehlerstromschutz) an.

 Nur für USA oder Kanada: Schliessen Sie das Gerät nur an eine Steckdose mit „Hospital Grade“ an.

Um den Fusschalter und das Netzkabel an den OPTIMA BAC200 anzuschließen, drehen Sie das Gerät wie in den Abbildungen gezeigt um.

INSTALACIÓN Y CONEXIÓN

Conexión de la unidad

INSTALLAZIONE E COLLEGAMENTI

Connessione dell'unità

INSTALLATIE EN AANSLUITING

Aansluiten van de unit

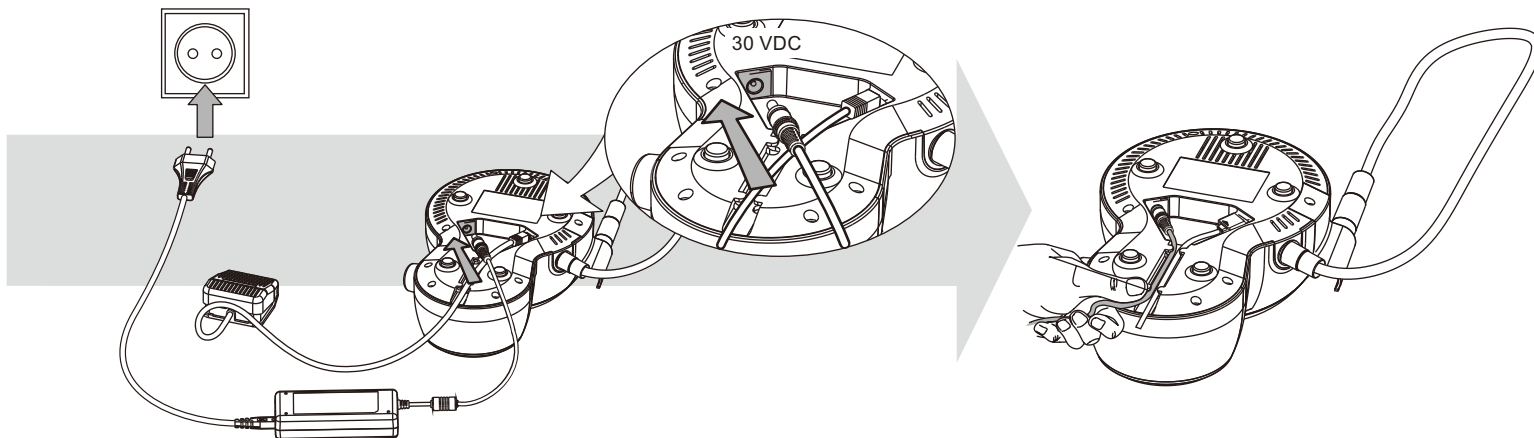

 Compruebe siempre que la unidad esté instalada en una posición segura y estable. Si cayera tiraría del cable y del mango, dañando al paciente, al usuario y a la unidad.

 Compruebe que la tensión nominal de la fuente de alimentación es correcta para evitar daños en la unidad.

Conecte su aparato a una toma de corriente protegida por un interruptor diferencial (protección FI).

 Únicamente para los E.E.U.U. o Canadá: Conecte únicamente con un cable Hospital Grade.

Para conectar el pedal y la fuente de alimentación al OPTIMA BAC200, dé la vuelta a la unidad como se muestra en las imágenes de arriba.

 Verificare sempre che l'unità sia installata in posizione stabile e sicura. Un'eventuale caduta potrebbe tirare improvvisamente il cavo e il manopolo, con possibili lesioni al paziente e all'utilizzatore e danni all'unità.

 Per evitare danni all'unità, controllare che la tensione nominale dell'alimentazione corrisponda alla tensione di rete locale.

Usare l'unità solo in un'alimentazione di rete FI (FI = protezione da corrente residua).

 Per USA o Canada: collegare esclusivamente a una presa di categoria ospedaliera.

Per collegare il pedale e l'alimentatore al OPTIMA BAC200, capovolgere l'apparecchio come mostrato nella figura qui sopra.

 Controleer altijd of de unit op een veilige en stabiele plaats is geïnstalleerd. Een eventuele val zou een ruk aan het snoer en het handstuk kunnen veroorzaken, waardoor patiënt en gebruiker gewond kunnen raken en de unit beschadigd kan worden.

 Controleer of de nominale spanning van de voeding overeenkomt met de spanning van het plaatselijke elektriciteitsnet om beschadiging van de unit te voorkomen.

Gebruik de unit alleen in een stroomnet beschermd door een aardlekschakelaar.

 Voor VS of Canada: alleen aansluiten op een stopcontact met ziekenhuisclassificatie.

Om het voetpedaal en de voeding aan te sluiten op de OPTIMA BAC200, draait u de unit om zoals aangegeven op bovenstaande afbeeldingen.

Electrical safety precautions

 No modification of the unit and the accessories supplied with the unit are allowed.

 Do not touch the connector of the handpiece cord and the patient simultaneously.

 The power supply must not be fixed tightly by screw.

The power supply can be placed on a table or hung on the wall. So it is accessible and can easily be detached.

 To disconnect the unit from the supply network, unplug the power supply.

Remarques concernant la sécurité électrique

 N'apportez aucune modification sur l'appareil et sur les accessoires livrés avec l'appareil.

 L'utilisateur ne doit pas toucher simultanément la prise du câble et le patient

 Le boîtier d'alimentation ne doit pas être fixé par vis.

Le boîtier d'alimentation peut être placé sur la table ou suspendu au mur, de manière à ce qu'il puisse être débranché facilement.

 Pour déconnecter l'appareil du réseau, débranchez l'alimentation électrique.

Elektrische Sicherheitsvorschriften

 An diesem Gerät und dem mitgelieferten Zubehör dürfen keinerlei Modifikationen vorgenommen werden.

 Der Steckverbinder des Handstückkabels und der Patient dürfen nicht gleichzeitig berührt werden.

 Das Netzteil darf nicht mit einer Schraube befestigt werden.

Das Netzteil kann auf einen Tisch gestellt oder an die Wand gehängt werden. Auf diese Weise ist es jederzeit griffbereit.

 Um das Gerät von der Netzstromversorgung zu trennen, ziehen Sie den Netzstecker.

Precauciones de seguridad eléctrica

 No se permite ninguna modificación de la unidad y de los accesorios suministrados con la unidad.

 No toque el conector del cable del mango y el paciente simultáneamente.

 La fuente de alimentación no debe fijarse firmemente con un tornillo.

La fuente de alimentación se puede colocar sobre una mesa o colgada en la pared. De este modo es accesible y se puede desconectar fácilmente.

 Para desconectar la unidad de la red de alimentación, desconecte la fuente de alimentación.

Precauzioni di sicurezza elettrica

 Non è consentita alcuna modifica all'apparecchio e agli accessori forniti con l'apparecchio.

 Non toccare contemporaneamente il connettore del cavo del manipoles e il paziente.

 L'alimentatore non deve essere fissato con viti.

L'alimentatore può essere posato su un tavolo o appeso a parete. In questo modo rimane accessibile e può essere facilmente staccato.

 Per scollegare l'apparecchio dalla rete d'alimentazione, staccare la spina dell'alimentatore.

Elektrische veiligheidsmaatregelen

 De unit en de bij de unit geleverde accessoires mogen niet gewijzigd worden.

 Raak de stekker van het handstuksnoer en de patiënt niet tegelijk aan.

 De voeding mag niet vastgemaakt worden met schroeven.

De voeding kan op een tafel worden geplaatst, of aan de muur worden gehangen. Zo is hij toegankelijk en kan hij makkelijk afgekoppeld worden.

 Om de unit van de stroomtoevoer af te koppelen, haalt u de stekker uit het stopcontact.

PREPARING FOR TREATMENT

Mode and instruments

Scaling



Avoid using the HVE (high volume evacuation) to ensure sufficient cooling of the tooth and the instrument. The instrument heats up quickly if the irrigation flow rate is not sufficient.

PRÉPARATION POUR LE TRAITEMENT

Mode et instruments

Détartrage



Eviter l'utilisation du HVE (high volume évacuation) afin d'assurer un refroidissement suffisant de la dent et de l'instrument. L'instrument chauffe rapidement si le flux d'irrigation est insuffisant.

VORBEREITEN DER BEHANDLUNG

Betriebsart und Instrumente

Scaling



Um eine ausreichende Kühlung des Zahns und des Instruments zu gewährleisten, sollten Sie die Verwendung der Hochleistungsabsaugung vermeiden. Bei einer unzureichenden Durchflussrate heizt das Instrument schnell auf.

PREPARACIÓN PARA EL TRATAMIENTO

Modo e instrumentos

Raspado

 Evite el uso de la HVE (evacuación de alto volumen) para asegurar una refrigeración suficiente del diente y del instrumento. El instrumento se calienta rápidamente si el caudal de irrigación es insuficiente.

PREPARAZIONE PER IL TRATTAMENTO

Modalità e strumenti

Ablazione del tartaro

 Non utilizzare l'HVE (High Volume Evacuation: evacuazione di grande volume) per garantire un raffreddamento sufficiente del dente e dello strumento. Se la velocità del flusso d'irrigazione non è sufficiente, lo strumento si scalda rapidamente.

VOORBEREIDEN VOOR BEHANDELING

Modus en instrumenten

Tandsteen verwijderen

 Vermijd het gebruik van de hoog volume afzuiging om voldoende koeling van de tand en het instrument te verzekeren. De instrumenten worden snel warm bij onvoldoende spoelwater-snelheid.

Connecting the handpiece

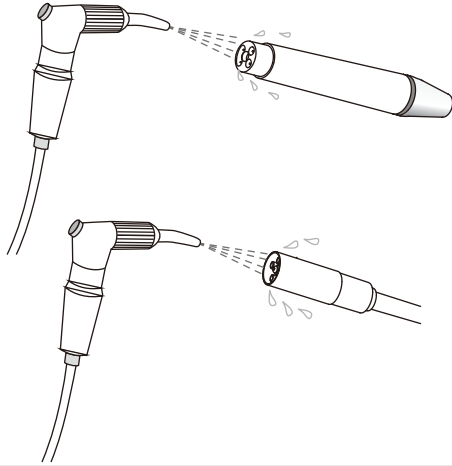

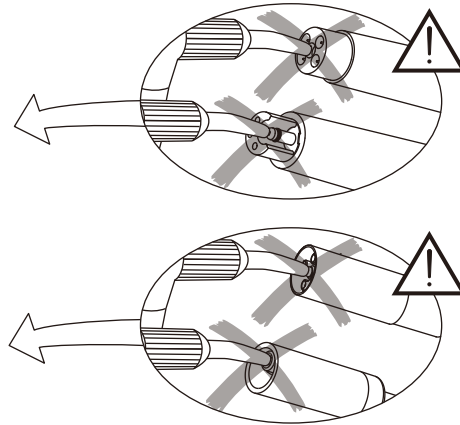

Connexion de la pièce à main



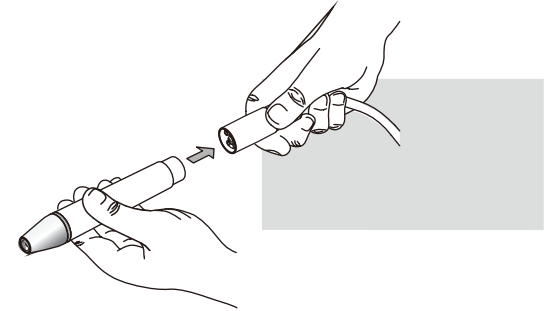

Anschliessen des Handstücks





 Clean, disinfect and sterilize the different pieces and accessories of this product before each use. Please refer to the "Cleaning, disinfecting and sterilizing" chapter. Non-sterile pieces and accessories may cause bacterial or viral infections.

 Blow dry the connections to remove the possible presence of liquid to ensure a proper electrical contact. Never blow compressed air in the irrigation connections as this will irretrievably damage internal parts.

 Nettoyer, désinfecter et stériliser les différentes pièces et accessoires de ce produit avant chaque usage. Veuillez-vous référer au chapitre "Nettoyage désinfection et stérilisation". Des pièces et accessoires non-stériles peuvent causer des infections bactériennes ou virales.

 Souffler dans les connecteurs pour enlever une présence éventuelle de liquide afin d'assurer un bon contact électrique. Ne jamais envoyer d'air comprimé dans les passages d'irrigation car cela endommagerait irrémédiablement les pièces internes.

 Reinigen, desinfizieren und sterilisieren Sie die verschiedenen Bestandteile und das Zubehör dieses Produkts vor jeder Verwendung. Weitere Informationen finden Sie im Kapitel „Reinigen, Desinfizieren und Sterilisieren“. Nichtsterile Teile und Zubehör können bakterielle oder virale Infektionen verursachen.

 Blasen Sie die Anschlüsse mit Luft trocken, um eventuell vorhandene Flüssigkeiten zu entfernen und einen einwandfreien elektrischen Kontakt zu gewährleisten. Blasen Sie grundsätzlich keine Druckluft in die Spülungsanschlüsse, da dies zu irreversiblen Schäden an innenliegenden Teilen führen kann.

Conexión del mango

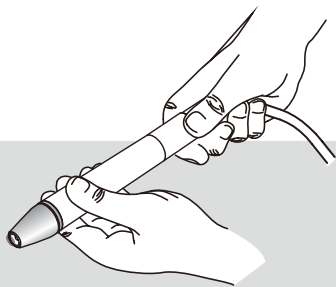

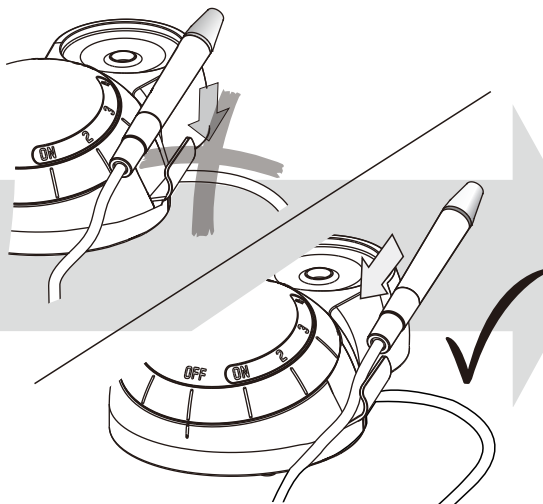

Connessione del manipolo



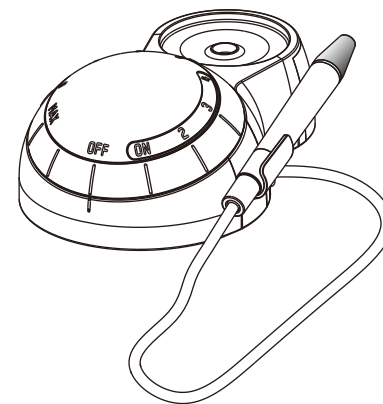

Aansluiten van het handstuk





 Limpie, desinfecte y esterilice las diversas piezas y accesorios de este producto antes de cada uso. Consulte el capítulo "Limpieza, desinfección y esterilización". Las piezas y accesorios no estériles pueden causar infecciones bacterianas o virales.

 Seque las conexiones con aire caliente para eliminar la posible presencia de líquidos a fin de garantizar un buen contacto eléctrico. Nunca sople aire comprimido en las conexiones de irrigación, ya que esto dañaría irremediablemente componentes internos.

 Pulire, disinfettare e sterilizzare i vari pezzi e accessori di questo prodotto prima di ogni utilizzo. Consultare il capitolo "Pulizia, disinfezione e sterilizzazione". Pezzi e accessori non sterili potrebbero provocare infezioni batteriche o virali.

 Asciugare con soffio d'aria le connessioni per rimuovere ogni possibile presenza di liquido, in modo da assicurare un corretto contatto elettrico. Non soffiare in alcun caso aria compressa nelle connessioni d'irrigazione: si danneggerebbero irrimediabilmente le parti interne.

 Reinig, desinfecteer en steriliseer de verschillende delen en accessoires van dit product voor elk gebruik. Lees hiervoor het hoofdstuk "Reiniging, desinfectie en sterilisatie". Niet-steriele delen en accessoires kunnen bacteriële of virale infecties veroorzaken.

 Blaas de aansluitingen droog om mogelijke aanwezigheid van vloeistof te verwijderen voor een goed elektrisch contact. Blaas nooit perslucht in de spoelaansluitingen omdat dit onherstelbare schade zal aanbrengen aan interne delen.

Attaching the instruments

Fixation des instruments

Befestigen der Instrumente

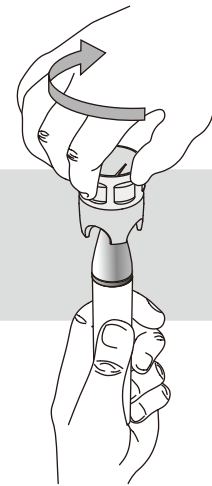
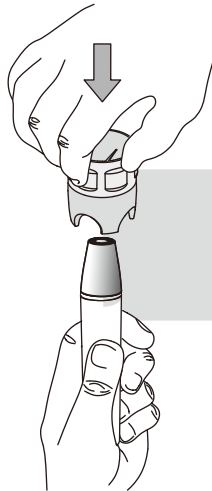

⚠ Use only the Torque wrench to tighten the BA International instrument on the handpiece to the correct torque. Once the instrument is screwed all the way in, give an extra quarter of a turn to obtain the required torque.

⚠ Utiliser uniquement le Torque wrench pour fixer l'instrument BA International sur la pièce à main au couple approprié. Une fois l'instrument vissé, serrer encore d'un quart de tour afin d'obtenir le couple de serrage requis.

⚠ Sie dürfen grundsätzlich nur den Torque wrench verwenden, um das BA International-Instrument mit dem richtigen Drehmoment am Handstück zu befestigen. Sobald das Instrument festgeschraubt ist, führen Sie eine zusätzliche Vierteldrehung mit dem Schlüssel aus, um das erforderliche Drehmoment zu erhalten.

Conexión de los instrumentos

Fissaggio degli strumenti

Bevestigen van de instrumenten



 Utilice únicamente la Torque wrench para apretar el instrumento BA International en el mango hasta el par de torsión correcto. Después de atornillar el instrumento hasta el fondo, dé un cuarto de vuelta adicional para obtener el par de torsión requerido.

 Servirsi esclusivamente del Torque wrench per serrare con la coppia corretta lo strumento BA International sul manipo. Una volta avvitato a fondo lo strumento, serrarlo di un altro quarto di giro per ottenere la coppia richiesta.

 Gebruik alleen de momentsleutel om het BA International instrument vast te maken aan het handstuk met het juiste aanhaalmoment. Geef als het instrument er helemaal is ingedraaid, een extra kwart draai om het vereiste aanhaalmoment te bereiken.

Installing the bottle

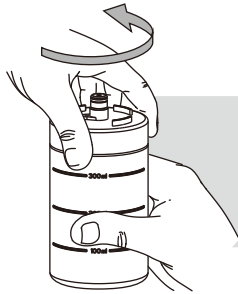



Installation de la bouteille

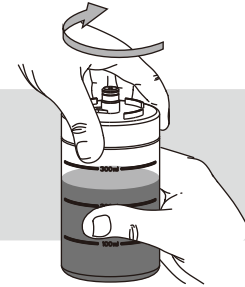

Installieren der Flasche



 Always check the condition of the bottle cap O-ring before installing the bottle. Please refer to the "Maintenance" chapter.

 Use the graduations on the bottle to adjust the quantity of solution necessary for the treatment.

Install the bottle using a rotating movement until it comes to a stop.

 Toujours vérifier l'état du joint du couvercle de la bouteille avant de la mettre en place. Veuillez-vous référer au chapitre "Maintenance".

 Utiliser les graduations sur la bouteille pour ajuster la quantité de solution nécessaire au traitement.

Installer la bouteille en faisant un mouvement de rotation jusqu'en butée.

 Vor dem Installieren der Flasche müssen Sie grundsätzlich den Zustand des O-Rings des Flaschendeckels prüfen. Weitere Informationen finden Sie im Kapitel „Wartung“.

 Verwenden Sie die Einteilungen auf der Flasche, um die Lösungsmenge für die Behandlung abzufüllen.

Installieren Sie die Flasche mit einer Drehbewegung bis an den Anschlag.

Instalación de la botella

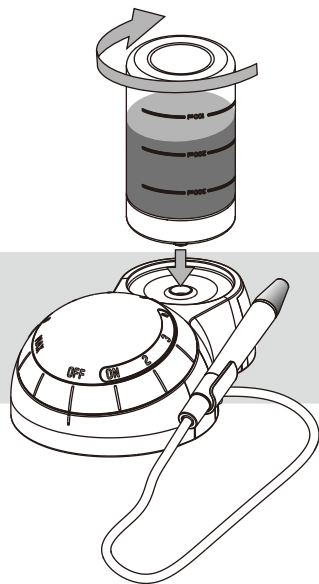

Installazione della bottiglia

Installeren van de fles

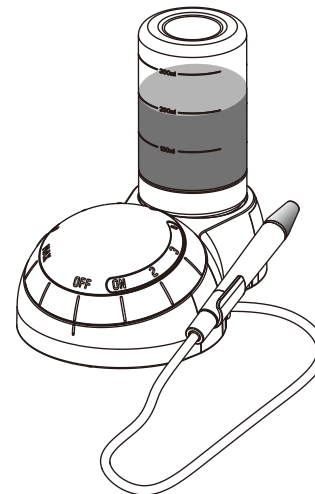

 Compruebe siempre el estado de la junta tórica del tapón de la botella antes de instalar la botella. Consulte el capítulo "Mantenimiento".

 Utilice las graduaciones de la botella para ajustar la cantidad de solución necesaria para el tratamiento.

Instale la botella con un movimiento de rotación hasta alcanzar el tope.

 Prima di installare la bottiglia, controllare sempre le condizioni della guarnizione anulare del tappo della bottiglia. Consultare il capitolo "Manutenzione".

 Servirsi delle graduazioni sulla bottiglia per regolare la quantità di soluzione necessaria per il trattamento.

Installare la bottiglia con un movimento rotatorio fino allo scatto d'arresto.

 Controleer altijd de conditie van de O-ring van de flessendop voor het installeren van de fles. Zie hiervoor het hoofdstuk "Onderhoud".

 Gebruik de schaalverdeling op de fles om de hoeveelheid oplossing af te meten die vereist is voor de behandeling.

Installeer de fles met een draaiende beweging tot hij tot stilstand komt.

Solutions compatible with the circuit

 Please read the instructions for use of the disinfecting products.

 Please refer to standards applicable in your country regarding the purchase and use of these products.

Disinfecting solutions for the treatment

- Chlorhexidine ($\leq 0.3\%$)
- Physiological water ($\text{NaCl} \leq 0.9\%$)
- Hydrogen peroxide ($\text{H}_2\text{O}_2 \leq 3\%$)
- Carbanilides
- Quaternary ammonium compounds
- Citric acid
- Aromatic essence
- Ethanol

Examples of common products

BacterX[®] pro / Triclosan / Listerine[®] / Alodont[®] / Meridol[®] / BreathRx[®] / CloSYS[™] / Scope[®] / Cepacol[®] /.....

Disinfecting solutions for washing the circuit

- Ultra Clean ($\text{H}_2\text{O}_2 6\%$)
- Hydrogen peroxide ($\text{H}_2\text{O}_2 5\%$)
- Sterilox (hypochlorous acid)

Incompatible mixing

 Different disinfecting solutions can be used during treatment. Chemical reactions might occur between these solutions and damage the unit. Wash the liquid circuit for 20 seconds with distilled (or demineralized) water before using a different disinfecting solution (please refer to the "End of treatment" chapter).

Solutions compatibles avec le circuit

 Veuillez-vous référer aux modes d'emploi des produits désinfectants.

 Veuillez-vous référer aux normes en vigueur dans votre pays pour l'acquisition et l'utilisation de ces produits.

Solutions désinfectants pour le traitement

- Chlorhexidine ($\leq 0,3\%$)
- Eau physiologique ($\text{NaCl} \leq 0,9\%$)
- Peroxide d'hydrogène ($\text{H}_2\text{O}_2 \leq 3\%$)
- Carbanilides
- Composants ammonium quaternaires
- Acide citrique
- Essence aromatique
- Ethanol

Exemples de produits courants

BacterX[®] pro / Triclosan / Listerine[®] / Alodont[®] / Meridol[®] / BreathRx[®] / CloSYS[™] / Scope[®] / Cepacol[®] /.....

Solutions désinfectants pour laver le circuit

- Ultra Clean ($\text{H}_2\text{O}_2 6\%$)
- Peroxide d'hydrogène ($\text{H}_2\text{O}_2 5\%$)
- Sterilox (acide hypochlorique)

Mélanges incompatibles

 Différents solutions désinfectantes peuvent être utilisées durant le traitement. Des réactions chimiques pourraient se produire entre ces liquides et endommager l'appareil. Laver le circuit de liquide pendant 20 secondes avec de l'eau distillée (ou déminéralisée) avant d'utiliser une solution désinfectante différente (veuillez-vous référer au chapitre "Fin de traitement").

Mit dem Kreislauf kompatible Lösungen

 Lesen Sie bitte die Anweisungen zur Verwendung der Desinfektionslösungen.

 Beachten Sie beim Kauf und bei der Verwendung dieser Produkte bitte die in Ihrem Land geltenden Normen.

Desinfektionslösungen für die Behandlung

- Chlorhexidin ($\leq 0,3\%$)
- Physiologisches Wasser ($\text{NaCl} \leq 0,9\%$)
- Wasserstoffperoxid ($\text{H}_2\text{O}_2 \leq 3\%$)
- Carbanilide
- Quaternäre Ammoniumverbindungen
- Zitronensäure
- Aromatische Essenz
- Ethanol

Beispiele für allgemeine Produkte

BacterX[®] pro / Triclosan / Listerine[®] / Alodont[®] / Meridol[®] / BreathRx[®] / CloSYS[™] / Scope[®] / Cepacol[®] /.....

Desinfektionslösungen zum Waschen des Kreislaufs

- Ultra Clean ($\text{H}_2\text{O}_2 6\%$)
- Wasserstoffperoxid ($\text{H}_2\text{O}_2 5\%$)
- Sterilox (Hypochlorsäure)

Unverträgliche Mischungen

 Während der Behandlung können unterschiedliche Desinfektionslösungen verwendet werden. Zwischen den verschiedenen Lösungen kann es zu chemischen Reaktionen und in der Folge zu einer Beschädigung des Geräts kommen. Waschen Sie den Flüssigkeitskreislauf 20 Sekunden lang mit destilliertem (oder demineralisiertem) Wasser, bevor Sie eine andere Desinfektionslösung verwenden. Weitere Informationen finden Sie im Kapitel „Ende der Behandlung“.

Soluciones compatibles con el circuito



Lea las instrucciones de uso de los productos desinfectantes.



Siga las normas vigentes en su país sobre la compra y uso de estos productos.

Soluciones desinfectantes para el tratamiento

- Clorhexidina ($\leq 0.3\%$)
- Agua fisiológica (NaCl $\leq 0,9\%$)
- Peróxido de hidrógeno ($H_2O_2 \leq 3\%$)
- Carbanilidos
- Compuestos de amonio cuaternario
- Ácido cítrico
- Esencia aromática
- Etanol

Ejemplos de productos comunes

BacterX® pro / Triclosan / Listerine® / Alodont® / Meridol® / BreathRx® / CloSYS™ / Scope® / Cepacol®/.....

Soluciones desinfectantes para el lavado del circuito

- Ultra Clean (H_2O_2 6%)
- Peróxido de hidrógeno (H_2O_2 5%)
- Sterilox (ácido hipocloroso)

Mezclas incompatibles



Durante el tratamiento se pueden utilizar distintas soluciones desinfectantes. Se pueden producir reacciones químicas entre estas soluciones y dañar la unidad. Lave el circuito de líquido durante 20 segundos con agua destilada (o desmineralizada) antes de usar otra solución desinfectante distinta (consulte el capítulo "Fin del tratamiento").

Soluzioni compatibili con il circuito



Leggere le istruzioni d'uso dei prodotti disinfettanti.



Fare riferimento alle norme applicabili nel proprio paese per l'acquisto e l'uso di questi prodotti.

Soluzioni disinfettanti per il trattamento

- Cloressidina ($\leq 0.3\%$)
- Acqua fisiologica (NaCl $\leq 0.9\%$)
- Perossido d'idrogeno ($H_2O_2 \leq 3\%$)
- Difeniluree (Carbanilidi)
- Composti di ammoniaca quaternaria
- Acido citrico
- Essenza aromatica
- Etanolo

Esempi di prodotti comuni

BacterX® pro / Triclosan / Listerine® / Alodont® / Meridol® / BreathRx® / CloSYS™ / Scope® / Cepacol®/.....

Soluzioni disinfettanti per il lavaggio del circuito

- Ultra Clean (H_2O_2 6%)
- Perossido d'idrogeno (H_2O_2 5%)
- Sterilox (acido ipocloroso)

Miscelazioni incompatibili



Durante il trattamento si possono usare diverse soluzioni disinfettanti. Tra queste soluzioni potrebbero verificarsi reazioni chimiche in grado di danneggiare l'unità. Prima di utilizzare una soluzione disinfettante diversa, lavare il circuito del liquido per 20 secondi con acqua distillata o demineralizzata (consultare il capitolo "Fine del trattamento").

Oplossingen compatibel met het circuit



Lees de instructies voor het gebruik van de desinfectieproducten.



Raadpleeg de normen die van toepassing zijn in uw land met betrekking tot aankopen en gebruik van deze producten.

Desinfectie-oplossingen voor de behandeling

- Chloorhexidine ($\leq 0,3 \%$)
- Fysiologische zoutoplossing (NaCl $\leq 0,9\%$)
- Waterstofperoxide ($H_2O_2 \leq 3 \%$)
- Carbanilide
- Quaternair ammonium verbindingen
- Citroenzuur
- Aromatische essence
- Ethanol

Voorbeelden van gangbare producten

BacterX® pro / triklosan / Listerine® / Alodont® / Meridol® / BreathRx® / CloSYS™ / Scope® / Cepacol®/.....

Desinfectie-oplossingen voor spoelen van het circuit

- Ultra Clean (H_2O_2 6 %)
- Waterstofperoxide (H_2O_2 5 %)
- Sterilox (waterstofhypochloriet)

Incompatibel mengen





Verschillende desinfecterende oplossingen kunnen gebruikt worden tijdens de behandeling. Chemische reacties kunnen optreden tussen deze oplossingen en de unit beschadigen. Spoel het vloeistofcircuit 20 seconden met gedestilleerd (of gedemineraliseerd) water voor het gebruiken van een andere desinfecterende oplossing (raadpleeg hiervoor het hoofdstuk "Einde van behandeling").

OPERATING THE UNIT

UTILISATION DE L'APPAREIL

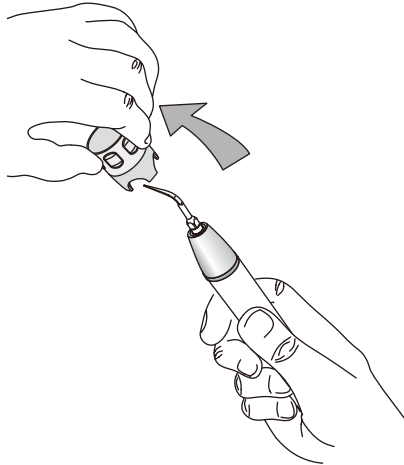
VERWENDUNG DES GERÄTS



 To switch on the unit turn the power dial in a clockwise direction.

Two control lamps light up. One lights the setting index to indicate that the unit is switched on. The other lights the Perio power range.

 Tourner l'interrupteur principal dans le sens des aiguilles d'une montre pour mettre l'appareil sous tension.

Deux voyants de control s'allument. Un voyant de réglage indique que l'appareil est sous tension. L'autre voyant indique le niveau de puissance Perio.

 Zum Einschalten des Geräts drehen Sie den Leistungsregler im Uhrzeigersinn.

Zwei Kontrolllampen leuchten auf. Eine Kontrollleuchte zeigt an, dass das Gerät eingeschaltet ist. Die andere Kontrollleuchte zeigt den Leistungsbereich des Perio-Geräts an.

FUNCIONAMIENTO DE LA UNIDAD

FUNZIONAMENTO DELL'UNITÀ

BEDIENEN VAN DE UNIT

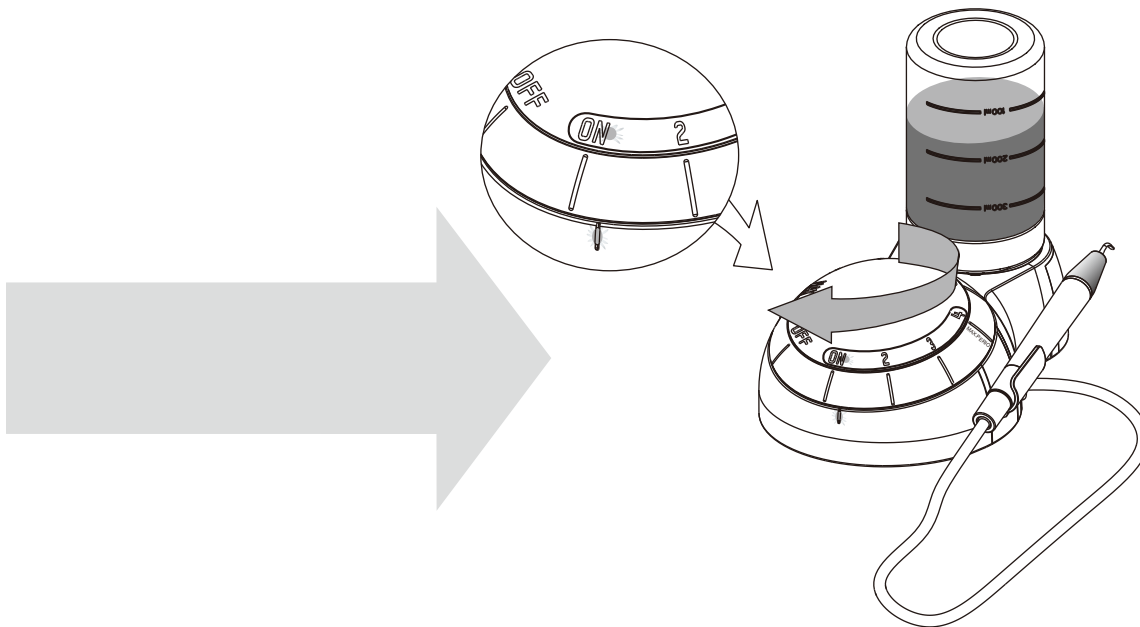

 Para encender la unidad gire el selector de potencia en el sentido de las agujas del reloj.

Se iluminan dos lámparas de control. Una indica que la unidad está encendida. La otra indica la potencia Perio.

 Per accendere l'unità, ruotare la manopola d'accensione e regolazione della potenza in senso orario.

Si accendono due spie di controllo. Una illumina l'indice di impostazione per segnalare l'accensione dell'unità. L'altra illumina la scala di potenza Perio.

 Draai de keuzeknop voor het vermogen met de klok mee om de unit in te schakelen.

Er gaan twee controlelampjes branden. Het ene verlicht de instellingsindex om aan te geven dat de unit is ingeschakeld. Het andere verlicht het Perio vermogensbereik.

Setting the ultrasound power

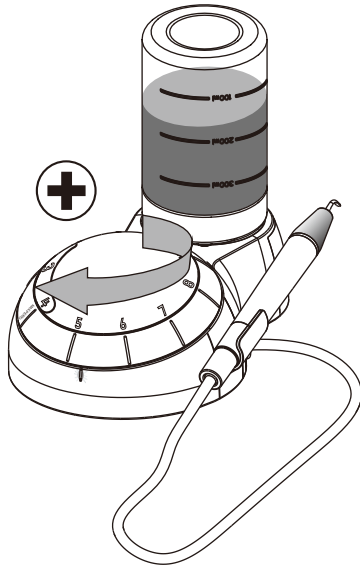

Réglage de la puissance des ultrasons

Einstellen der Ultraschalleistung

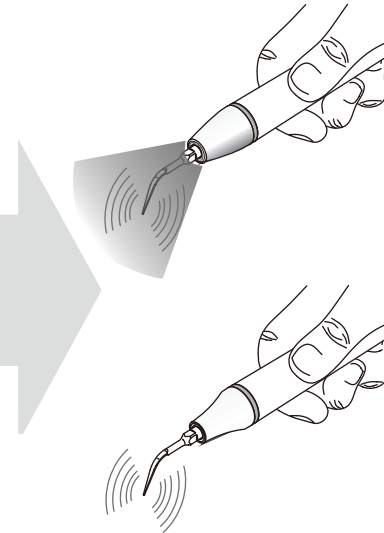

Use the rotating dial to increase or decrease the power of the ultrasound.

The unit has a setting range from "ON" to "MAX" to optimize the power of the ultrasound according to the treatment.

 For information on optimal setting of the ultrasound power for each instrument, please refer to the instrument chapter.

Utiliser le pommeau rotatif pour augmenter ou diminuer la puissance des ultrasons.

L'appareil dispose d'une plage de niveau partant de "ON" jusqu'à "MAX" pour optimiser le réglage de la puissance des ultrasons en accord avec le traitement.

 Des informations sur le réglage optimal de la puissance des ultrasons sont disponibles sur le chapitre des instruments.

Verwenden Sie den Drehknopf zum Erhöhen oder Verringern der Ultraschalleistung.

Das Gerät verfügt über einen Einstellbereich von „EIN“ bis „MAX“ für eine optimale an die Behandlung angepasste Einstellung der Ultraschalleistung.

 Weitere Informationen über die optimale Einstellung der Ultraschalleistung für einzelne Instrumente finden Sie im Handbuch über instrument chapter.

Ajuste de la potencia de los ultrasonidos

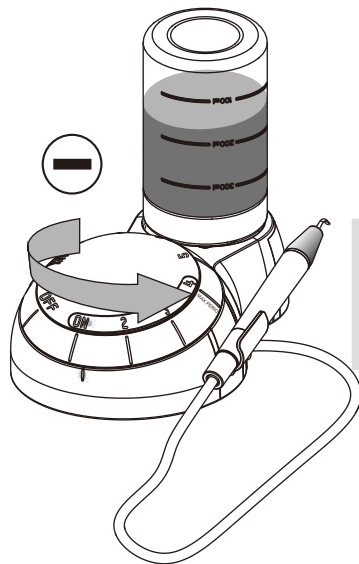

Impostazione della potenza ultrasonica

Instellen van het ultrasone vermogen

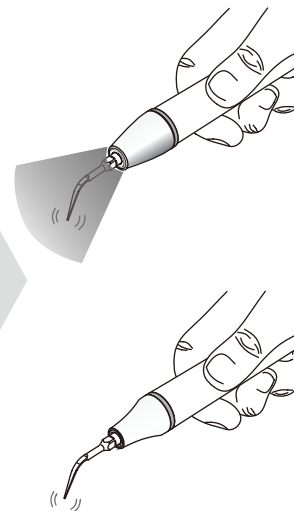

Utilice el selector rotativo para aumentar o disminuir la potencia de los ultrasonidos.

La unidad tiene un rango de ajuste desde "ON" hasta "MAX" para optimizar la potencia de los ultrasonidos según el tratamiento.

 Para obtener información sobre el ajuste óptimo de la potencia de ultrasonidos para cada instrumento, consulte el instrument chapter.

Utilizzare la manopola rotante per aumentare o ridurre la potenza degli ultrasuoni.

L'unità dispone di una variazione d'impostazione da "ON" a "MAX" per ottimizzare la potenza degli ultrasuoni in funzione del trattamento.

 Per ottenere informazioni sull'impostazione ottimale della potenza degli ultrasuoni di ciascuno strumento, consultare il instrument chapter.

Gebruik de draaiknop om het ultrasoonvermogen te verhogen of verlagen.

De unit heeft een bereik van "ON" tot "MAX" om het ultrasoonvermogen af te stemmen op de behandeling.

 Voor informatie over optimale instelling van het ultrasoonvermogen voor elk instrument kunt u het instrumenthoofdstuk raadplegen.

"Perio" mode

Le mode "Perio"

Die Perio-Betriebsart

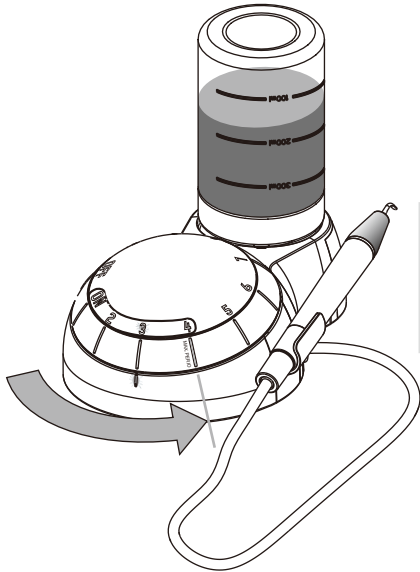

 When using an Perio tip, the maximum power setting is 4.

 The setting range for the "Perio" mode is from "ON" to "4" maximum.

When the "Perio" mode switch ON, a led indicates the setting of the power for ultrasounds. The maximum limit of the range is indicated by the mark "MAX. PERIO".

 Le réglage maximum pour l'utilisation d'un instrument Perio est de 4.

 La plage de réglage pour un instrument "Perio" est de "ON" à "4" maximum.

Lorsque le mode "Perio" est sur ON, un voyant indique le réglage de la puissance des ultrasons. La limite maximum de l'utilisation est indiquée par le repère "MAX. PERIO".

 Bei der Verwendung einer Perio-Spitze entspricht die maximal zulässige Leistungseinstellung dem Wert 4.

 Der Einstellbereich für die Perio-Betriebsart reicht von „EIN“ bis maximal „4“.

Wenn die Perio-Betriebsart eingeschaltet wird, leuchtet eine LED auf und zeigt die Einstellung der Ultraschallleistung an. Die maximale Einstellung ist mit „MAX. PERIO“ gekennzeichnet.

Modo "Perio"

Modalità "Perio"

"Perio" modus

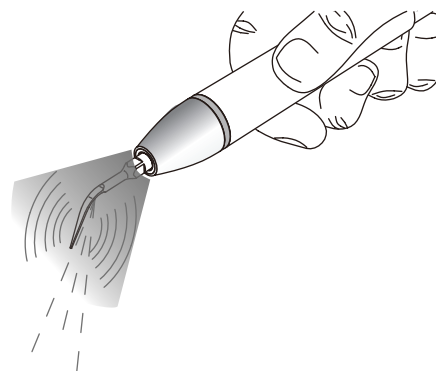
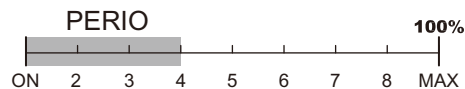

 La potencia máxima cuando se utilizan puntas Perio es 4.

 El rango de potencia para el modo "Perio" va desde "ON" hasta un máximo de "4".

Cuando el modo "Perio" está encendido, una luz LED indica el ajuste de la potencia de los ultrasonidos. El límite máximo del rango se indica con la marca "MAX. PERIO".

 Nell'uso di una punta Perio, l'impostazione massima della potenza è 4.

 L'intervallo di impostazioni per la modalità "Perio" è da "ON" a un massimo di "4".

All'accensione della modalità "Perio", un LED indica l'impostazione della potenza degli ultrasuoni. Il limite massimo dell'intervallo è indicato dal segno "MAX. PERIO".

 Bij het gebruik van een Perio-tip is de maximale instelling van het vermogen 4.

 Het instellingsbereik voor de "Perio"-modus is van "ON" tot maximaal "4".

Als de "Perio"-modus schakelaar op ON staat, geeft een led de instelling van het ultrasoonvermogen aan. De maximale limiet van het bereik wordt aangegeven door de markering "MAX. PERIO".

"Scaling" mode

Mode "Détartrage"

Scaling-Betriebsart

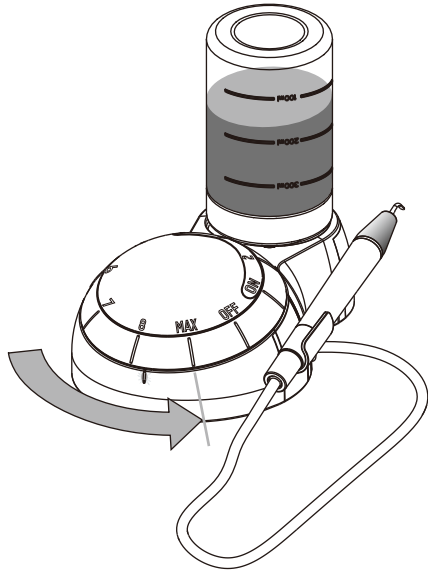

 The "Scaling" mode uses the entire power range for the ultrasounds, from "ON" to "MAX".

 Le mode détartrage utilise la plage entière de puissances des ultrasons, de "ON" jusqu'à "MAX".

 Die Scaling-Betriebsart nutzt den gesamten Ultraschalleistungsbereich von „EIN“ bis „MAX“.

Modo "Raspado"

Modalità "Ablazione del tartaro"

Modus "Tandsteen verwijderen"

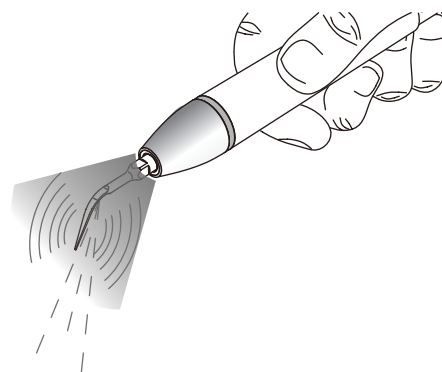
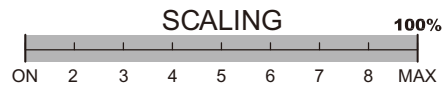

 El modo "Raspado" utiliza todo el rango de potencia de los ultrasonidos, desde "ON" hasta "MAX".

 La modalità "Ablazione del tartaro" utilizza l'intero intervallo di potenze degli ultrasuoni, da "ON" a "MAX".

 De modus "tandsteen verwijderen" gebruikt het hele ultrasonie vermogensbereik, van "ON" tot "MAX".

Setting the liquid flow rate

Réglage du débit du liquide

Einstellen der Wasserdurchsatzmenge





 Optimal settings for the liquid flow rate for each instrument are indicated in the instrument chapter.

 Les réglages optimaux du débit pour chaque instrument sont indiqués dans le chapitre concernant l'instrument.

 Die optimalen Einstellungen für die Spülstärke jedes Instruments sind im Kapitel zu den Instrumenten aufgeführt.

 Never work dry to avoid heat damage on the tooth, unless the instrument is intended specifically for this purpose. The tip of the instrument immediately heats up when used dry.

 Ne jamais travailler à sec afin d'éviter des dommages dus à la chaleur sur le dents, à moins que l'instrument ne soit conçu pour ce mode d'utilisation. La pointe de l'instrument s'échauffe immédiatement lorsqu'il est utilisé à sec.

 Das Gerät darf grundsätzlich nicht trocken verwendet werden, um Hitzeschäden am Zahn zu vermeiden, sofern das Instrument nicht speziell für diesen Zweck geeignet ist. Bei einer trockenen Verwendung heizt die Spitze des Instruments sofort auf.

Ajuste del caudal del líquido

Impostazione della velocità del flusso del liquido

Instellen van de vloeistofstroomsnelheid

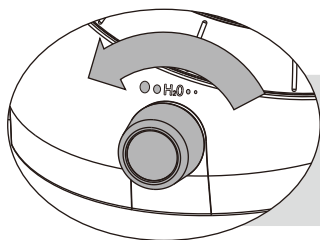



 En el capítulo del instrumento se indican los ajustes óptimos para el caudal de líquidos de cada instrumento.

 Nunca trabaje en seco para evitar dañar el diente por el calor, a menos que el instrumento esté diseñado específicamente con esta finalidad. La punta del instrumento se calienta inmediatamente cuando se utiliza en seco.

 Le impostazioni ottimali per il flusso d'acqua di ogni strumento sono indicate nel capitolo strumenti.

 Per evitare danni da calore sul dente, non lavorare in alcun caso a secco, tranne che con strumenti destinati specificatamente a questo tipo di utilizzo. Se usata a secco, la punta dello strumento si riscalda immediatamente.

 De optimale instellingen voor de vloeistofstroomsnelheid voor elk instrument staan vermeld in het hoofdstuk over instrumenten.

 Werk nooit droog om beschadiging door hitte op de tand of kies te voorkomen, tenzij het instrument specifiek bedoeld is voor dit doel. De tip van het instrument wordt direct verhit bij droog gebruik.

PIEZO handpiece LED (Option)

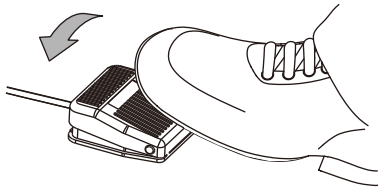



PIEZO à main Piezon LED (Option)

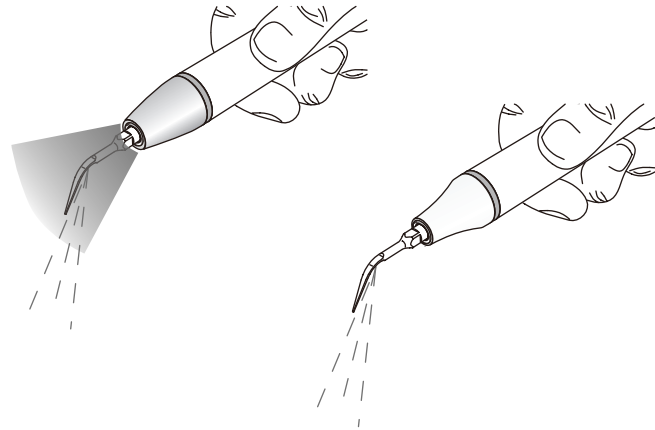

PIEZO-Handstück-LED (Option)



 The PIEZO handpiece LED lights up when the foot pedal is activated. It remains lit for a duration of 20 seconds after the foot pedal is released.

 La pièce à main PIEZO LED s'éclaire lorsque la pédale de commande est activée. Elle reste allumée pour une durée de 20 secondes après que la pédale soit relâchée.

 Die PIEZO-Handstück-LED leuchtet auf, wenn der Fusschalter aktiviert wird. Die LED leuchtet für eine Dauer von 20 Sekunden nach dem Loslassen des Fusschalters.

LED del mango PIEZO (opcional)

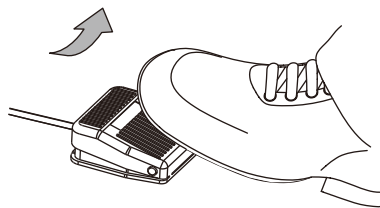

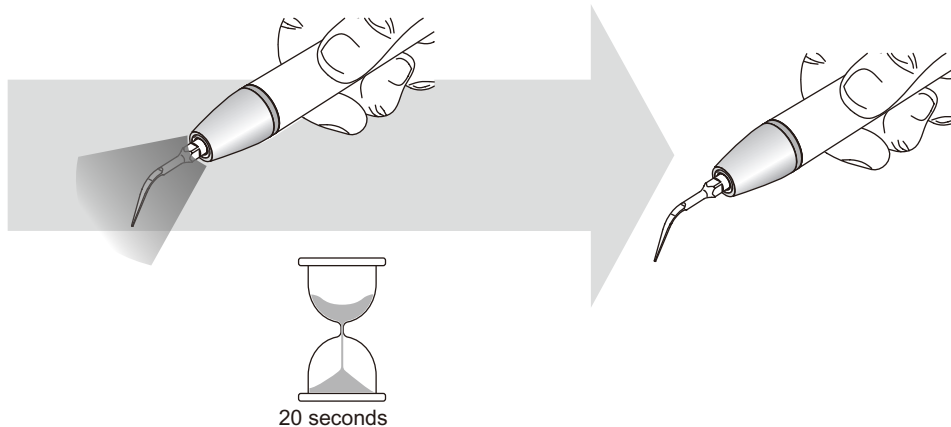

LED del manipolo PIEZO (Opzionale)



PIEZO handstuk led (optie)

 La luz LED del mango PIEZO se ilumina al activar el pedal. Permanece encendida durante 20 segundos después de soltar el pedal.

 Il LED del manipolo PIEZO si accende all'attivazione del pedale. Rimane acceso per 20 secondi dopo il rilascio del pedale.

 De led van het PIEZO handstuk gaat branden als het voetpedaal wordt geactiveerd. De led blijft 20 seconden branden nadat het voetpedaal is losgelaten.

END OF TREATMENT

EN FIN DE TRAITEMENT

ENDE DER BEHANDLUNG

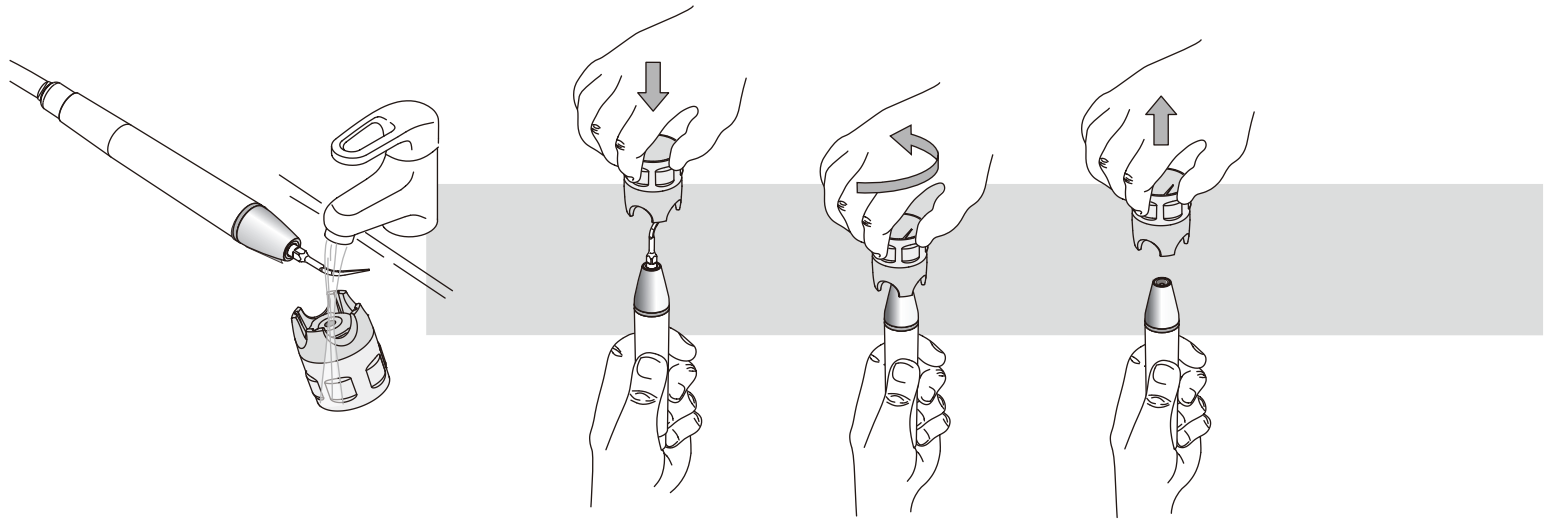



 Clean the instrument and the Torque wrench with running water before disinfection.

 Clean the unit and the accessories (please refer to the "Cleaning, disinfecting and sterilizing" chapter).

 Nettoyer l'instrument et le Torque wrench avec de l'eau courante avant la désinfection.

 Nettoyer l'appareil et les accessoires (veuillez lire le chapitre "Nettoyage, désinfection et stérilisation").

 Reinigen Sie das Instrument und den Torque wrench vor dem Desinfizieren unter fließendem Wasser.

 Reinigen Sie das Gerät mitsamt dem Zubehör (weitere Informationen finden Sie im Kapitel „Reinigen, Desinfizieren und Sterilisieren“).

FIN DEL TRATAMIENTO

FINE DEL TRATTAMENTO

EINDE VAN DE BEHANDELING

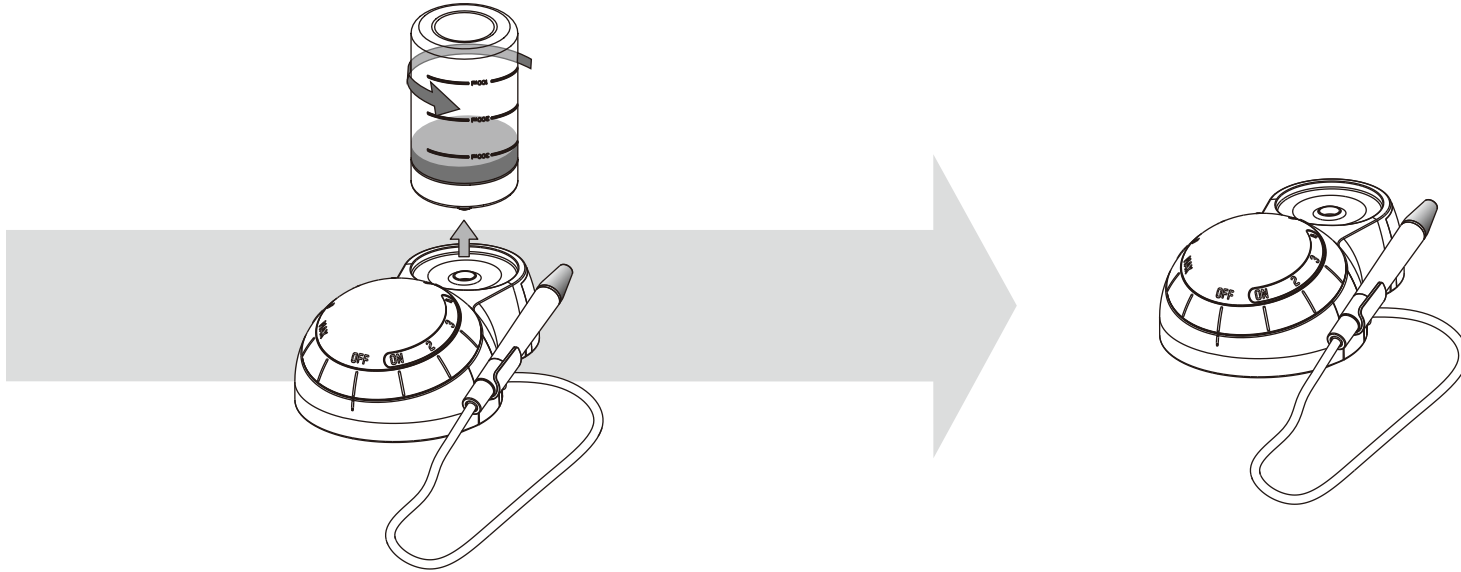



 Limpie el instrumento y la Torque wrench con agua corriente antes de desinfectarlos.

 Limpie la unidad y los accesorios (consulte el capítulo "Limpieza, desinfección y esterilización").

 Prima della disinfezione, pulire lo strumento e il Torque wrench con acqua corrente.

 Pulire l'unità e gli accessori (consultare il capitolo "Pulizia, disinfezione e sterilizzazione").

 Reinig het instrument en de momentsleutel met stromend water voorafgaand aan het desinfecteren.

 Reinig de unit en de accessoires (raadpleeg hiervoor het hoofdstuk "Reinigen, desinfecteren en steriliseren").

Circuit washing

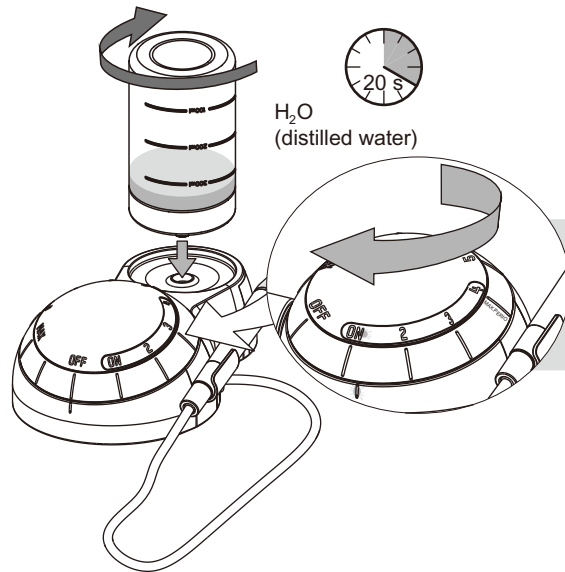

Rinçage du circuit

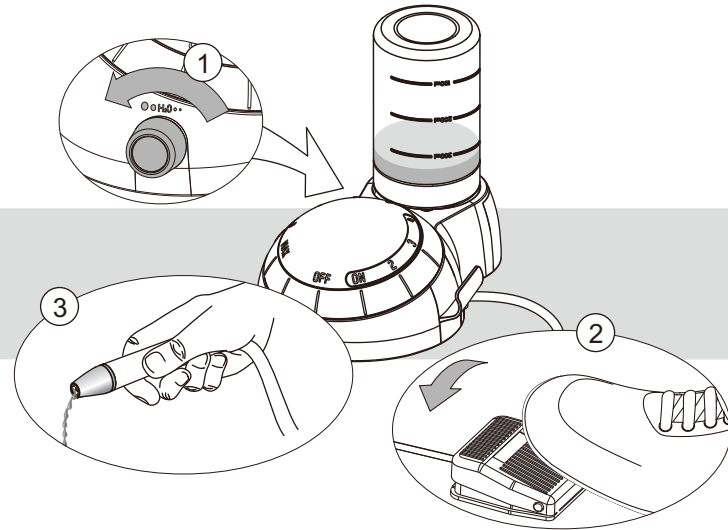

Waschen des Kreislaufs

⚠ Once the treatment has been completed, wash the circuit during 20 sec. of distilled (or demineralized) water to avoid a possible reaction caused by ageing of the solution or by an inadvertent mixture of liquids.

👉 Clean the unit and the accessories (please refer to the "Cleaning, disinfecting and sterilizing" chapter).

⚠ Une fois le traitement terminé rincer le circuit pendant 20 sec. avec de l'eau distillée (ou déminéralisée) afin d'éviter une réaction possible causée par une solution ou par un mélange involontaire avec le liquide.

👉 Nettoyer l'appareil et les accessoires (veuillez lire le chapitre "Nettoyage, désinfection et stérilisation").

⚠ Nach Abschluss der Behandlung waschen Sie den Kreislauf 20 Sekunden lang mit destilliertem (oder demineralisiertem) Wasser, um eine eventuelle Reaktion durch eine Alterung der Lösung oder eine unbeabsichtigte Mischung von Flüssigkeiten zu verhindern.

👉 Reinigen Sie das Gerät mitsamt dem Zubehör (weitere Informationen finden Sie im Kapitel „Reinigen, Desinfizieren und Sterilisieren“).

Limpieza del circuito

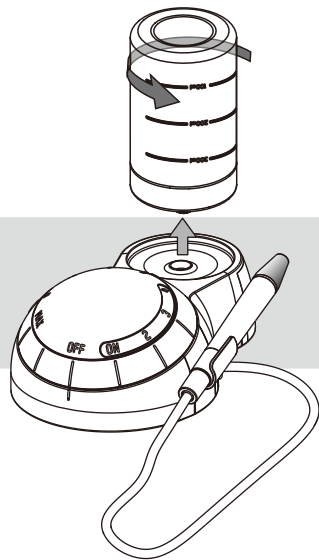

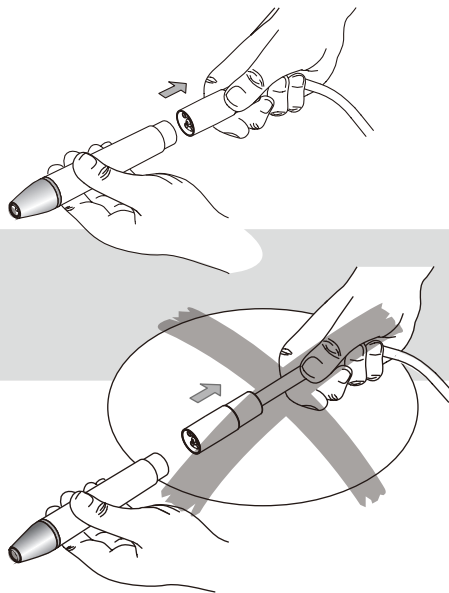

Lavaggio del circuito



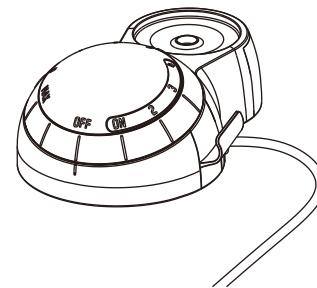

Spoelen circuit





 Cuando haya terminado el tratamiento, limpie el circuito durante 20 segundos con agua destilada (o desmineralizada) para evitar una posible reacción causada por el envejecimiento de la solución o por una mezcla involuntaria de líquidos.

 Limpie la unidad y los accesorios (consulte el capítulo "Limpieza, desinfección y esterilización").

 Una volta terminato il trattamento, lavare il circuito per 20 sec. con acqua distillata (o demineralizzata) per evitare una possibile reazione provocata dall'invecchiamento della soluzione o da una miscelazione involontaria di liquidi.

 Pulire l'unità e gli accessori (consultare il capitolo "Pulizia, disinfezione e sterilizzazione").

 Spoel het circuit als de behandeling is voltooid 20 seconden met gedestilleerd (of gedemineraliseerd) water om een mogelijke reactie te voorkomen veroorzaakt door veroudering van de oplossing of bij een onopzettelijke vermenging van vloeistoffen.

 Reinig de unit en de accessoires (raadpleeg hiervoor het hoofdstuk "Reinigen, desinfecteren en steriliseren").

Handpiece disassembly





Démontage de la pièce à main



Demontieren des Handstücks



 Unscrew the nozzle and plug out the LED module (when equipped) under running water before cleaning.

 Dévisser la buse et débrancher le module LED (s'il est présent) sous l'eau courante avant de nettoyer.

 Schrauben Sie unter laufendem Wasser die Düse ab und ziehen Sie das LED-Modul heraus (sofern vorhanden), bevor Sie mit der Reinigung beginnen.

Desmontaje del mango

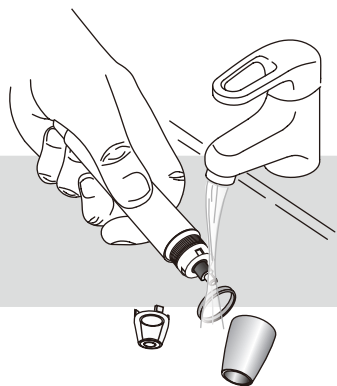

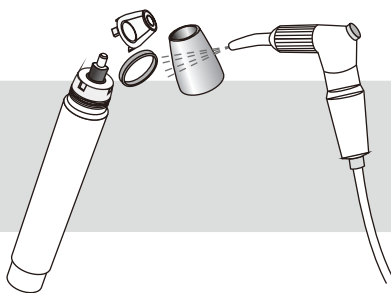

Smontaggio del manipolo

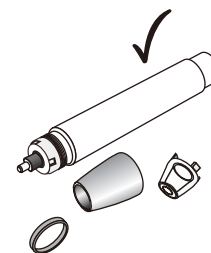

Uit elkaar halen handstuk



 Desenrosque la boquilla y extraiga el módulo LED(en caso de estar integrado) bajo el agua corriente antes de limpiarlo.

 Svitare l'ugello ed estrarre il modulo LED (se in dotazione) sotto acqua corrente prima della pulizia.

 Schroef het opzetstuk los en koppel de ledmodule los (indien aanwezig) onder stromend water voorafgaand aan het reinigen.

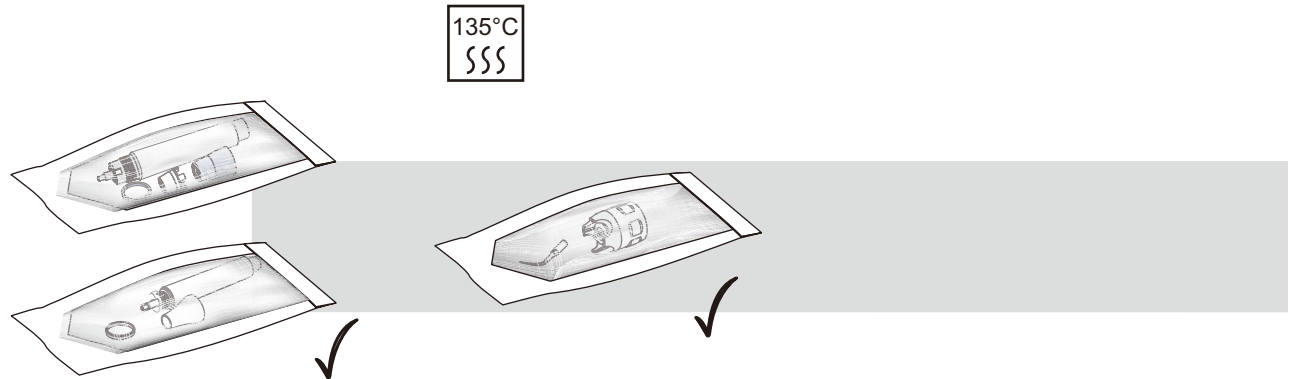

Recommended cleaning, packaging for sterilization, and sterilization procedures are provided below.

Cleaning

- Remove any externally attached soiling by brushing carefully with a soft surface brush or cloth.
- Remove the instruments from handpiece.
- Soak all parts in the cleaning solution for, at a minimum, the time and the concentration specified by the manufacturer of the cleaning agent.

Les procédures de nettoyage, et emballage pour la stérilisation sont décrites ci-dessous.

Nettoyage

- Enlever délicatement à l'aide d'une brosse ou d'un chiffon les saletés sur les parties extérieures.
- Détacher les instruments de la pièce à main.
- Tremper toutes les parties dans une solution de nettoyage. Lire les spécifications données par le fabricant concernant la concentration de la solution de nettoyage et la durée du traitement.

Im Folgenden sind die Empfehlungen im Hinblick auf Reinigungs-, Verpackungs- und Sterilisierungsverfahren aufgeführt.

Reinigen

- Verwenden Sie eine weiche Bürste oder ein weiches Tuch, um Verschmutzungen von den äußeren Teilen zu entfernen.
- Nehmen Sie die Instrumente vom Handstück ab.
- Tauchen Sie alle Teile in die Reinigungslösung und beachten Sie in Bezug auf die Dauer und die Konzentration des Reinigungsmittels die Anweisungen des Herstellers.

LIMPIEZA Y ESTERILIZACIÓN

PULIZIA E STERILIZZAZIONE

REINIGEN EN STERILISEREN

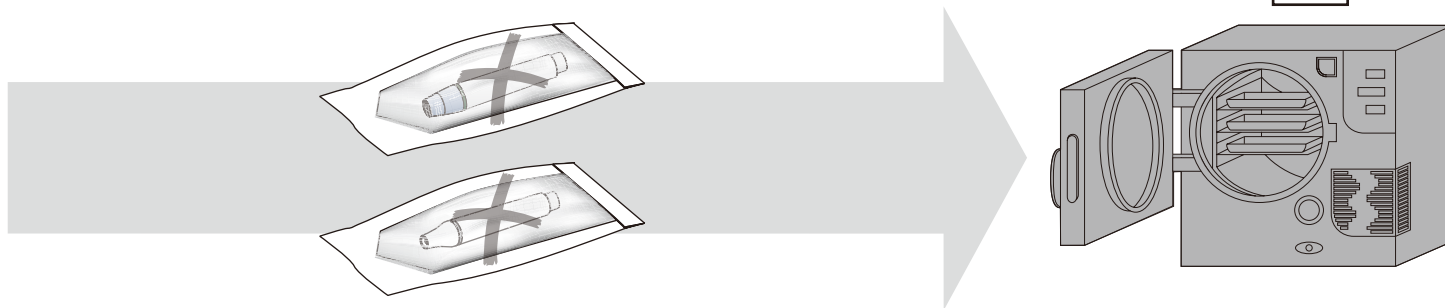

A continuación se indican los procedimientos recomendados de limpieza, embalaje para la esterilización y esterilización.

Limpieza

- Quite la suciedad externa cepillando la zona con cuidado con un cepillo suave o un paño.
- Extraiga los instrumentos del mango.
- Sumerja todas las piezas en la solución de limpieza con la concentración y durante el tiempo especificados por el fabricante del agente de limpieza.

Le procedure raccomandate per la pulizia, l'imballaggio per la sterilizzazione e la sterilizzazione sono illustrate qui sotto.

Pulizia

- Togliere tutta la sporcizia attaccata all'esterno strofinando attentamente con una spazzola o un panno dalla superficie morbida.
- Staccare gli strumenti dal manipolo.
- Immergere tutte le parti nella soluzione detergente almeno per il tempo e con la concentrazione indicati dal produttore del prodotto detergente.

Aanbevolen reiniging, verpakking voor sterilisatie, en sterilisatieprocedures worden hieronder beschreven.

Reinigen

- Verwijder vastzittend vuil aan de buitenkant door voorzichtig borstelen met een zachte oppervlakteborstel of doek.
- Verwijder de instrumenten van het handstuk.
- Dompel alle onderdelen in reinigungsoplossing, minimaal zo lang en in de concentratie aangegeven door de fabrikant van het reinigingsmiddel.

- Brush the parts in the cleaning solution if any visible soiling is detected.
- Submerge all components completely in deionized water.
- Rinse through all product tubes with deionized water.
- Repeat the cleaning process if the last rinse does not run clear, or if stains are still visible on the product.
- Dry all components at room temperature.

Packaging for sterilization

The clean, dry instruments should be placed in a sterilization container. The container should be bagged in a sterilization pouch that is validated for use in a 135°C steam sterilization cycle. The sterilization pouch should be sealed according to the manufacturer's instructions.

Sterilization

BA international recommends sterilization in a fractional cycle at 135°C for at least 4 min. BA International recommends use of biological indicators and chemical indicators that have been validated for use in a 135°C steam sterilization cycle.

 The hot air sterilization and radio-sterilization procedure may not be used (as it causes the destruction of products).

- Brosser les pièces dans la solution de nettoyage en cas de résidu de saletés.
- Submerger complètement tous les composants dans de l'eau potable.
- Rincer tous les canaux du produit avec de l'eau potable.
- Répéter le nettoyage si le dernier rinçage n'est pas parfaitement propre et si il y a encore des colorations visibles sur le produit.
- Laisser sécher tous les composants à température ambiante.

Emballage pour la stérilisation

L'instrument propre et sec doit être placé dans une boîte de stérilisation. Cette boîte doit être placée ensuite dans une poche de stérilisation à vapeur prévue pour une température de 135 °C. La fermeture de cette poche doit être effectuée conformément aux instructions du fabricant.

Stérilisation

BA International recommande une stérilisation en fraction de cycle à 135°C pendant au moins 4 min. BA International recommande l'utilisation d'indicateurs biologiques et chimiques qui ont été validés pour des cycle de stérilisation à vapeur à 135°C.

 Les procédures de stérilisation à air chaud et la radio-stérilisation ne doivent pas être utilisées (provoquent la destruction des produits).

- Bürsten Sie die Teile in der Reinigungslösung, bis keine Verschmutzungen mehr zu sehen sind.
- Tauchen Sie alle Bestandteile in Trinkwasser.
- Spülen Sie alle Kanäle des Produkts mit Trinkwasser.
- Wiederholen Sie den Reinigungsprozess, wenn das Wasser beim letzten Spülgang noch nicht klar ist, oder wenn auf dem Produkt immer noch Verschmutzungen erkennbar sind.
- Trocknen Sie alle Komponenten bei Raumtemperatur.

Verpackung für die Sterilisierung

Die sauberen, getrockneten Instrumente müssen in einen Sterilisationsbehälter gelegt werden. Der Behälter sollte in einen Sterilisationsbeutel verpackt werden, der für die Verwendung in einem Dampfsterilisationszyklus bei 135°C verwendet werden kann. Der Sterilisationsbeutel sollte gemäß den Anweisungen des Herstellers versiegelt werden.

Sterilisation

BA International empfiehlt die Sterilisation in Teilzyklen von mindestens 4 Minuten bei 135 °C. BA International empfiehlt die Verwendung biologischer und chemischer Indikatoren, die sich für die Verwendung in einem Dampfsterilisationszyklus bei 135°C eignen.

 Sie dürfen weder die Heissluftsterilisation noch die Strahlensterilisation verwenden (da diese Verfahren zur Zerstörung des Produkts führen).

- Cepille las piezas en la solución de limpieza si se detecta suciedad visible.
- Sumerja todos los componentes completamente en agua potable.
- Enjuague todos los conductos del producto con agua potable.
- Repita el proceso de limpieza si en el último enjuagado el agua no sale limpia o si todavía hay manchas visibles en el producto.
- Seque todos los componentes a temperatura ambiente.

Embalaje para la esterilización

Los instrumentos secos y limpios deben colocarse en un recipiente de esterilización. El recipiente debe colocarse en una bolsa de esterilización con un ciclo de esterilización por vapor a 135°C. La bolsa de esterilización debe sellarse según las instrucciones del fabricante.

Esterilización

BA International recomienda un ciclo fraccionado de esterilización a 135°C durante al menos 4 min. BA International recomienda el uso de indicadores biológicos y químicos que hayan sido certificados para su uso en un ciclo de esterilización por vapor a 135°C.

 No deben utilizarse procedimientos de esterilización por aire caliente ni por radiación (ya que causa la destrucción de los productos).

- Spazzolare le parti immerse nella soluzione detergente se si rileva della sporcizia visibile.
- Immergere completamente tutti i componenti in acqua potabile.
- Sciacquare accuratamente tutte le aperture del prodotto con acqua potabile.
- Ripetere il processo di pulizia se l'acqua dell'ultimo risciacquo non è completamente trasparente o se sul prodotto sono ancora visibili macchie.
- Asciugare tutti i componenti a temperatura ambiente.

Imballaggio per la sterilizzazione

Gli strumenti puliti e asciutti devono essere messi in un contenitore per la sterilizzazione. Il contenitore deve essere imbustato in un sacchetto di sterilizzazione adatto all'impiego in cicli di sterilizzazione a vapore di 135°C. Il sacchetto di sterilizzazione deve essere sigillato attenendosi alle istruzioni del fabbricante.

Sterilizzazione

BA International raccomanda la sterilizzazione in ciclo frazionato a 135°C per almeno 4 min. BA International raccomanda l'uso di indicatori biologici e chimici adatti all'impiego in cicli di sterilizzazione a vapore di 135°C.

 La procedura di sterilizzazione in aria calda e quella di radio-sterilizzazione non sono utilizzabili (provocherebbero la distruzione dei prodotti).

- Borstel de onderdelen in de reinigungsoplossing als zichtbaar vuil wordt waargenomen.
- Dompel alle componenten volledig onder in gedeïoniseerd water.
- Spoel alle productholtes door met gedeïoniseerd water.
- Herhaal het reinigungsproces als de laatste spoeling niet helder is, of als er nog steeds vlekken zichtbaar zijn op het product.
- Droog alle componenten bij kamertemperatuur.

Verpakken voor sterilisatie

De schone, droge instrumenten moeten in een sterilisatiebak worden geplaatst. De bak moet in een sterilisatiezak worden verpakt die goedgekeurd is voor gebruik in een stoomsterilisatiecyclus van 135°C. De sterilisatiezak moet afgesloten worden volgens de instructies van de fabrikant.

Sterilisatie

BA international adviseert sterilisatie in een gefractioneerde cyclus bij 135°C voor een duur van minimaal 4 min. BA International adviseert het gebruik van biologische indicatoren en chemische indicatoren die goedgekeurd zijn voor het gebruik in een stoomsterilisatiecyclus van 135°C.

 De heteluchtsterilisatie en doorstralen mogen niet worden gebruikt (omdat hierdoor producten vernietigd worden).

Cleaning the bottle and the unit

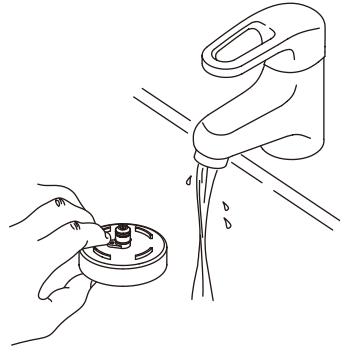

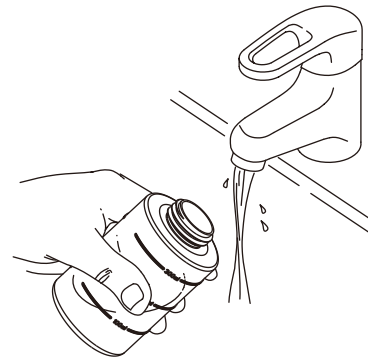

Nettoyage de la bouteille et de l'appareil





Reinigen der Flasche und des Geräts

 Bottles can be washed in a washer and disinfected at up to 95 °C in a washer disinfector. Bottles cannot be sterilized.

 Clean the unit only with an alcohol-based, commercially-available, colorless disinfectant (ethanol, isopropanol). The use of scouring powder or an abrasive sponge will damage its surface.

 The unit is not protected against water spray. It cannot be sterilized.

 Les bouteilles peuvent être lavées et désinfectées jusqu'à une température de 95°C dans un dispositif de nettoyage et de désinfection. Les bouteilles ne peuvent pas être stérilisées.

 Nettoyer l'appareil uniquement avec des désinfectants à base d'alcool incolore (éthanol, isopropanol) disponible dans le commerce. L'utilisation de poudre à récurer ou d'une éponge abrasive endommage l'état de surface.

 L'appareil n'est pas protégé contre les vaporisations d'eau. Il ne peut pas être stérilisé.

 Die Flaschen können in einer Waschanlage gespült und bei 95 °C in einem Reinigungs- und Desinfektionsgerät desinfiziert werden. Die Flaschen können nicht sterilisiert werden.

 Verwenden Sie für die Reinigung des Geräts ausschließlich ein alkoholbasiertes, handelsübliches, farbloses Desinfektionsmittel (Ethanol, Isopropanol). Die Verwendung von Scheuerpulver oder Kratzschwämmen führt zu einer Beschädigung der Oberfläche.

 Das Gerät ist nicht spritzwassergeschützt. Es kann nicht sterilisiert werden.

Limpeza de la botella y la unidad

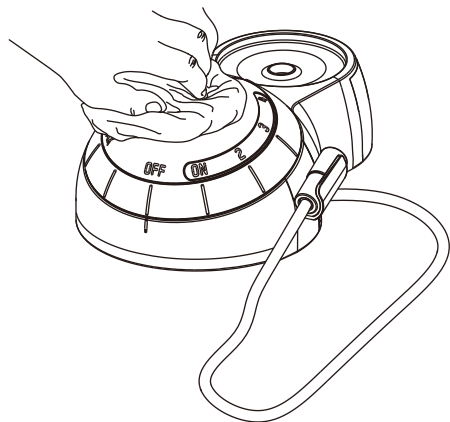

Pulizia della bottiglia e dell'unità

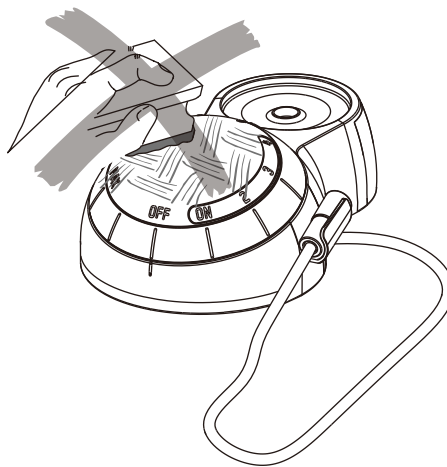

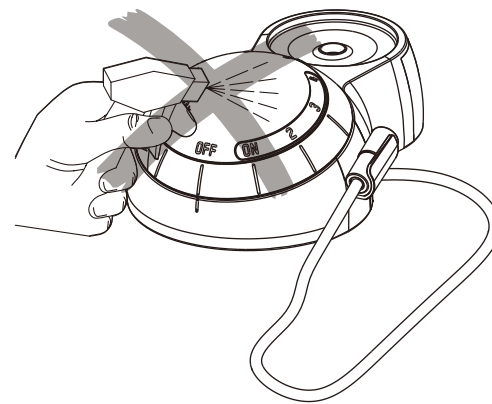

Reinigen van de fles en de unit



 Las botellas se pueden lavar en una lavadora y desinfectarse hasta 95°C en una lavadora desinfectadora.

Las botellas no pueden esterilizarse.

 Limpie la unidad únicamente con un desinfectante incoloro a base de alcohol (etanol, isopropanol) comercialmente disponible. La utilización de polvos de limpieza o de una esponja abrasiva dañaría su superficie.

 El aparato no está protegido contra las proyecciones de agua. No puede esterilizarse.

 Le bottiglie possono essere lavate in lavatrice e disinfettate in una lavatrice disinfettante fino a 95°C.

Le bottiglie non possono essere sterilizzate.

 Pulire l'unità esclusivamente con disinfettante incoloro a base di alcool disponibile in commercio (etanolo, isopropanolo). L'utilizzo di polvere abrasiva o di spugna abrasiva ne danneggerebbe la superficie.

 L'unità non è protetta dagli spruzzi d'acqua. Non può essere sterilizzata.

 Flessen kunnen worden gewassen in een reinigungsapparaat en gedesinfecteerd bij max.95°C in een reinigungs- en desinfectieapparaat. Flessen kunnen niet worden gesteriliseerd.

 Reinig de unit alleen met een in de handel verkrijgbaar, kleurloos desinfectiemiddel op alcoholbasis (ethanol, isopropanol). Het gebruik van schuurpoeder of een schuurspons zal het oppervlak beschadigen.

 De unit is niet beschermd tegen waterstralen. Hij kan niet worden gesteriliseerd.

Disinfecting the circuit

①

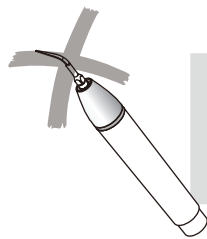

Désinfection du circuit

②

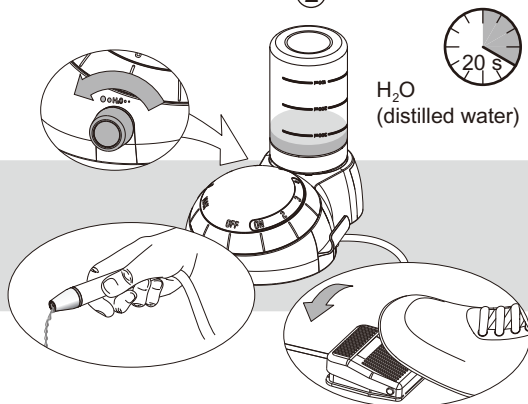

Desinfizieren des Kreislaufs

③

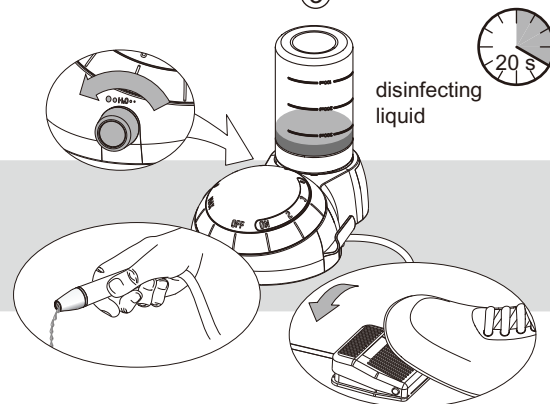



 It is recommended to disinfect the liquid circuit daily.

 Disinfection is necessary to reduce crystalline deposits and the number of bacteria in the liquid circuit of the unit; the following procedure achieves a 5 log reduction of target pathogens (using disinfecting solutions for washing the circuit as listed at the beginning of this manual):

- 1 Remove the instrument,
- 2 Wash the circuit during 20 seconds with distilled (or demineralized) water,
- 3 Disinfect the circuit during 20 seconds with an appropriate disinfecting solution for washing the circuit
- 4 Allow the disinfecting liquid to act for 5 minutes,
- 5 Rinse the circuit during 20 seconds with sterile water.

42

 Il est recommandé de désinfecter le circuit de liquide quotidiennement.

 La désinfection est nécessaire à la réduction du dépôt cristallin et au nombre de bactéries dans le circuit du liquide de l'appareil; la procédure suivante décrit en 5 pas la réduction de pathogènes (utilisant des solutions de nettoyage du circuit, comme listées en début de ce manuel):

- 1 Démonter l'instrument,
- 2 Rincer le circuit pendant 20 secondes avec de l'eau distillée (ou déminéralisée),
- 3 Désinfecter le circuit pendant 20 secondes avec une solution appropriée,
- 4 Laisser agir le liquide désinfectant pendant 5 minutes,
- 5 Rincer le circuit pendant 20 secondes avec de l'eau stérile.

 Wir empfehlen die tägliche Desinfizierung des Flüssigkeitskreislaufs.

 Die Desinfektion dient zur Reduzierung von kristallinen Ablagerungen und von Bakterien im Flüssigkeitskreislauf des Geräts. Im Folgenden werden die 5 Schritte zur Reduzierung von Krankheitserregern (unter Verwendung von Desinfektionslösungen zum Spülen des Kreislaufs wie am Anfang dieses Handbuchs aufgeführt) beschrieben:

- 1 Demontieren Sie das Instrument.
- 2 Waschen Sie den Flüssigkeitskreislauf 20 Sekunden lang mit destilliertem (oder demineralisiertem) Wasser.
- 3 Desinfizieren Sie den Kreislauf 20 Sekunden lang mit einer geeigneten Desinfektionslösung zum Waschen des Flüssigkeitskreislaufs.
- 4 Lassen Sie die Desinfektionslösung 5 Minuten lang einwirken.
- 5 Spülen Sie den Kreislauf 20 Sekunden lang unter sterilem Wasser.

Desinfección del circuito

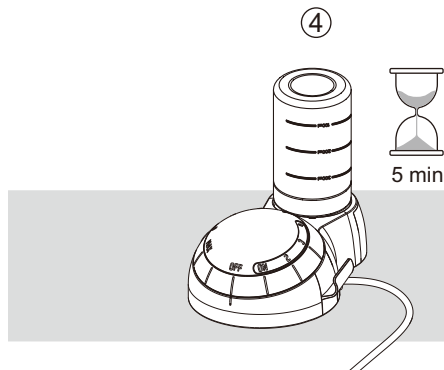

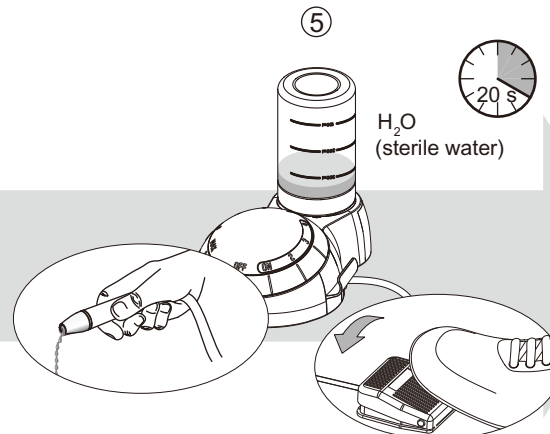

Disinfezione del circuito

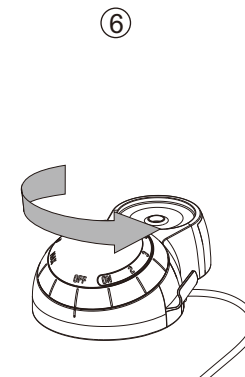

Desinfecteren van het circuit



 Se recomienda desinfectar el circuito del líquido a diario.

 La desinfección es necesaria para reducir los depósitos cristalinos y el número de bacterias en el circuito de líquido de la unidad. El procedimiento siguiente de 5 pasos consigue reducir los agentes patógenos (usando las soluciones desinfectantes para limpiar el circuito que se indican al principio de este manual):

- 1 Extraiga el instrumento,
- 2 Lave el circuito durante 20 segundos con agua destilada (o desmineralizada),
- 3 Desinfecte el circuito durante 20 segundos con una solución desinfectante apropiada para lavar el circuito,
- 4 Deje que el líquido desinfectante actúe durante 5 minutos,
- 5 Enjuague el circuito durante 20 con agua esterilizada.

 Si raccomanda di disinfettare il circuito del liquido ogni giorno.

 La disinfezione è necessaria per ridurre i depositi cristallini e il numero di batteri nel circuito del liquido dell'unità; la seguente procedura ottiene una riduzione di 5 log dei patogeni bersaglio (usando le soluzioni disinfettanti per il lavaggio del circuito elencate all'inizio di questo manuale):

- 1 Togliere lo strumento,
- 2 Lavare il circuito per 20 secondi con acqua distillata o demineralizzata,
- 3 Disinfettare il circuito per 20 secondi con soluzione disinfettante adatta per il lavaggio del circuito
- 4 Lasciare agire il liquido disinfettante per 5 minuti,
- 5 Lavare il circuito per 20 secondi con acqua sterile.

 Aanbevolen wordt om het vloeistofcircuit dagelijks te desinfecteren.

 Desinfectie is vereist om afzetting van kristallen en het aantal bacteriën in het vloeistofcircuit van de unit te verminderen; met de volgende procedure wordt een 5 log reductie van doelpathogenen behaald (met desinfectieoplossingen voor spoelen van het circuit zoals opgesomd aan het begin van deze handleiding):

- 1 Verwijder het instrument.
- 2 Spoel het circuit gedurende 20 seconden met gedestilleerd (of gedemineraliseerd) water.
- 3 Desinfecteer het circuit gedurende 20 seconden met een geschikte desinfectieoplossing voor spoelen van het circuit.
- 4 Laat de desinfectievloeistof 5 minuten inwerken.
- 5 Spoel het circuit gedurende 20 seconden met steriel water.

MAINTENANCE

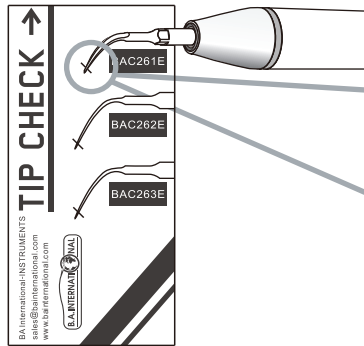

MAINTENANCE

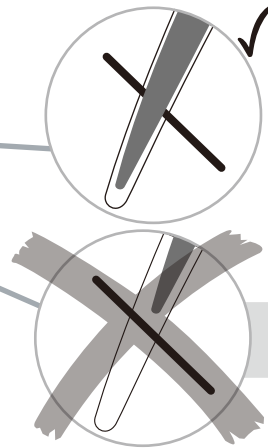



WARTUNG



The BA International PIEZO instruments must be checked regularly using the BA International "Tip Card". Ultrasound instruments wear during use and become shorter. Worn instruments are ineffective and are a cause of discomfort to the patient.

 Instruments showing wear on the diamond coating must be replaced.

 For precautionary reasons, do not exceed the validated lifespan of the components (see the Technical Data chapter).

 Always use BA International original parts. Using nonoriginal components may damage the equipment, and practitioner or patient may be injured.

Les instruments BA International PIEZO doivent être vérifiés régulièrement utilisant la BA International "Tip Card". Les instruments ultrasons s'usent pendant l'usage et deviennent plus courts. Les instruments usés sont inefficaces et provoquent un inconfort du patient.

 Les instruments avec des traces d'usure sur le revêtement en diamant doivent être remplacés.

 Par précaution, ne pas dépasser la validité de la durée de vie des composants (voir le chapitre Caractéristiques techniques).

 Toujours utiliser des pièces d'origines BA International. L'utilisation de composants d'une autre origine peuvent endommager l'équipement, blesser l'utilisateur et le patient.

Die BA International PIEZO-Instrumente müssen regelmäßig mithilfe der BA International „Tip Card“ geprüft werden. Ultraschallgeräte verschleifen beim Gebrauch und werden kürzer. Abgenutzte Instrumente sind ineffizient und verursachen Beschwerden.

 Instrumente mit einer abgenutzten Diamantbeschichtung müssen ersetzt werden.

 Als Vorsorgemaßnahme sollte die validierte Lebensdauer der Komponenten (im Kapitel „Technische Daten“) nicht überschritten werden.

 Verwenden Sie grundsätzlich BA International Originalteile. Die Verwendung von Nicht-Originalbestandteilen kann zu einer Beschädigung des Geräts oder zu einer Verletzung des Nutzers oder des Patienten führen.

MANTENIMIENTO

MANUTENZIONE

ONDERHOUD

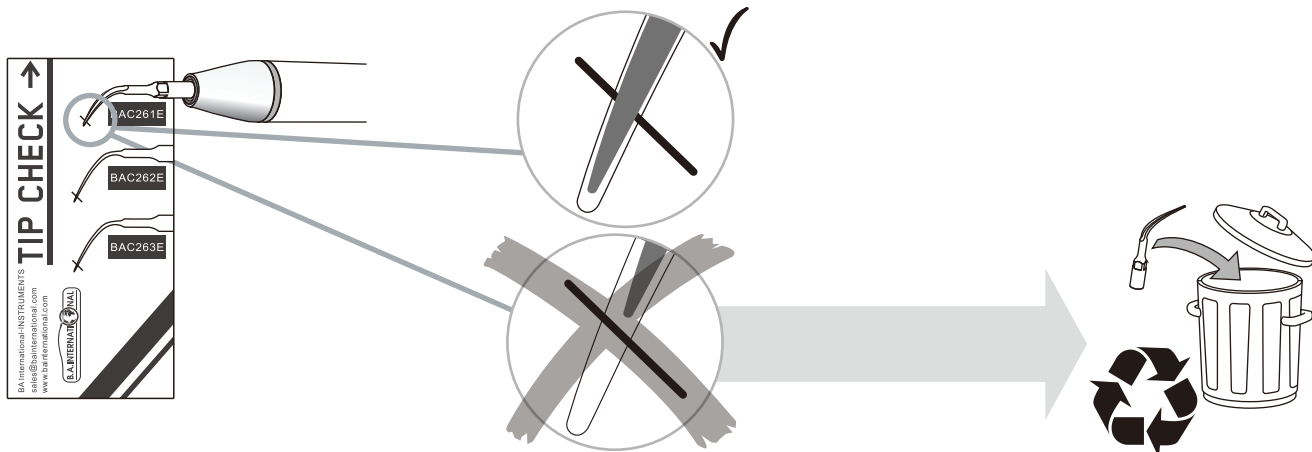

Los instrumentos PIEZO de BA International deben revisarse regularmente con la "Tip Card" de BA International. Los instrumentos de ultrasonidos se desgastan por el uso y se van haciendo más cortos. Los instrumentos desgastados son ineficaces y pueden causar molestias al paciente.

 Los instrumentos en los que el recubrimiento de diamante esté desgastado se deben sustituir.

 Por precaución, no exceda la vida útil aprobada de los componentes (vea el capítulo Especificaciones técnicas).

 Utilice siempre piezas originales de BA International. El uso de componentes no originales puede causar daños en el equipo y lesiones en el médico o el paciente.

Gli strumenti BA International PIEZO devono essere controllati regolarmente utilizzando la "Scheda punte" di BA International. Gli strumenti a ultrasuoni si consumano durante l'uso e si accorciano. Gli strumenti consumati sono inefficaci e procurano disagio al paziente.

 Gli strumenti che presentano segni di usura sul rivestimento diamantato devono essere sostituiti.

 Per ragioni precauzionali, non superare la durata convalidata dei componenti (vedere il capitolo dei Dati tecnici).

 Usare sempre ricambi originali BA International. L'utilizzo di componenti non originali potrebbe danneggiare l'attrezzatura e provocare lesioni al medico o al paziente.

De BA International PIEZO instrumenten moeten regelmatig gecontroleerd worden met gebruikmaking van de BA International "Tip Card". Ultrasonie instrumenten verslijten tijdens het gebruik en worden korter. Versleten instrumenten zijn niet effectief en veroorzaken ongemak bij de patiënt.

 Instrumenten die slijtage vertonen op de diamantcoating moeten worden vervangen.

 Om veiligheidsredenen mag de opgegeven levensduur van de componenten niet worden overschreden (zie hoofdstuk Technische gegevens).

 Gebruik altijd originele onderdelen van BA International. Gebruik van niet-originele componenten kan de uitrustings beschadigen, en kan letsel veroorzaken bij de gebruiker of patiënt.

Verification of O-rings

Vérification du joint torique

Prüfen der O-Ringe

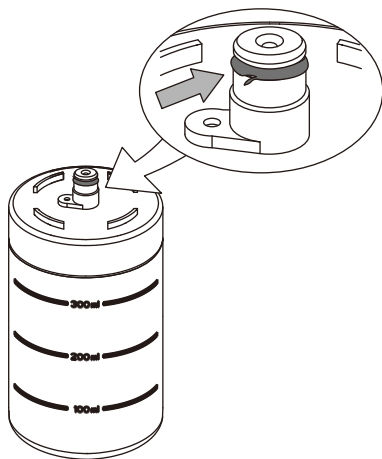



 A damaged or worn out O-ring must be replaced immediately.

 Check that both connectors of the cord are dry before connecting it to the unit.

 Please refer to the instructions provided with the maintenance set to replace an O-ring.

 Always use BA International original parts. Using nonoriginal instruments may damage the unit, and practitioner or patient may be injured.

 Un joint torique endommagé ou usé doit être remplacé immédiatement.

 Vérifier que les connecteurs du câble sont bien secs avant de les brancher sur l'appareil.

 Veuillez-vous référer aux instructions fournis avec le set de maintenance pour remplacer un joint torique.

 Toujours utiliser des pièces d'origines BA International. L'utilisation de composants d'une autre origine peuvent endommager l'équipement, blesser l'utilisateur et le patient.

 Ein beschädigter oder abgenutzter O-Ring muss sofort ausgewechselt werden.

 Vergewissern Sie sich, dass beide Steckverbinder des Netzkabels trocken sind, bevor Sie das Kabel an das Gerät anschließen.

 Weitere Informationen finden Sie in der Bedienungsanleitung für das Wartungsset zum Austauschen eines O-Rings.

 Verwenden Sie grundsätzlich BA International Originalteile. Die Verwendung von Nicht-Originalinstrumenten kann zu einer Beschädigung des Geräts oder zu einer Verletzung des Nutzers oder des Patienten führen.

Verificación de las juntas tóricas

Controllo delle guarnizioni anulari

Controle van O-ringen

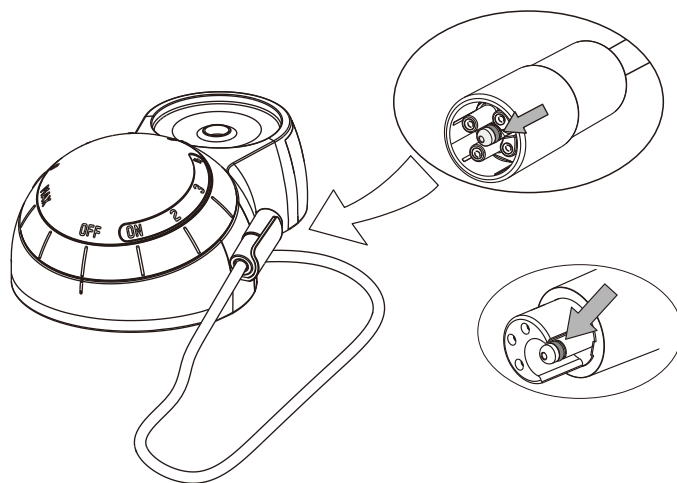



 Si una junta tórica está dañada o desgastada debe sustituirse inmediatamente.

 Asegúrese de que los dos conectores del cable estén secos antes de conectarlos a la unidad.

 Consulte las instrucciones suministradas con el juego de mantenimiento para sustituir una junta tórica.

 Utilice siempre piezas originales de BA International. El uso de instrumentos no originales puede causar daños en la unidad y lesiones en el médico o el paciente.

 Le guarnizioni anulari danneggiate o usurate devono essere sostituite immediatamente.

 Verificare che entrambi i connettori del cavo siano asciutti prima di connetterlo all'unità.

 Per sostituire una guarnizione anulare, consultare le istruzioni fornite con la dotazione di manutenzione.

 Usare sempre ricambi originali BA International. L'utilizzo di strumenti non originali potrebbe danneggiare l'unità e provocare lesioni al medico o al paziente.

 Een beschadigde of versleten O-ring moet direct worden vervangen.

 Controleer of beide stekkers van het snoer droog zijn voor aansluiting op de unit.

 Raadpleeg de instructies die geleverd zijn bij de onderhoudsset over het vervangen van een O-ring.

 Gebruik altijd originele onderdelen van BA International. Gebruik van niet-originele instrumenten kan de unit beschadigen, en kan letsel veroorzaken bij de gebruiker of patiënt.

Replacing the pump

Remplacement de la pompe

Austauschen der Pumpe

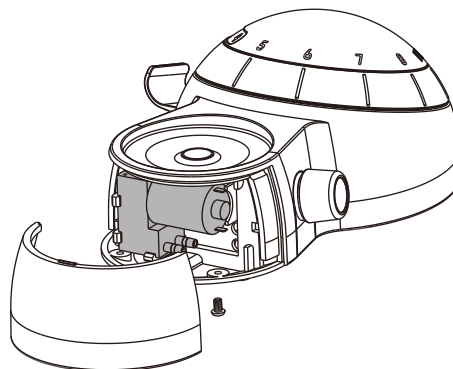

The pump of the unit is a wear part, it is recommended to change it every 18 months.

 To change the pump, send the unit to an approved BA international repair center.

La pompe de l'appareil est un élément qui s'use, il est recommandé de la remplacer tous les 18 mois.

 Pour changer la pompe, envoyer l'ensemble à un centre de réparation agréé BA international.

Die Pumpe des Geräts ist ein Verschleissteil, das alle 18 Monate ausgewechselt werden sollte.

 Zum Auswechseln der Pumpe schicken Sie das Gerät an ein zugelassenes Reparaturzentrum von BA International.

Sustitución de la bomba

Sostituzione della pompa

Vervangen van de pomp

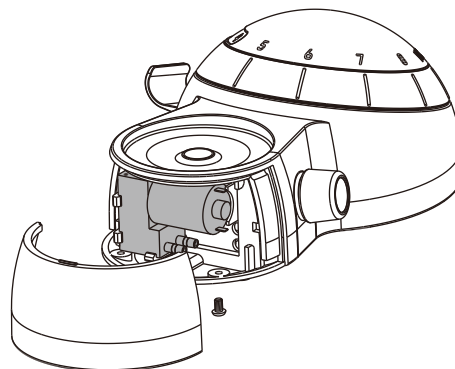

La bomba de la unidad es una pieza que se desgasta y se recomienda cambiarla cada 18 meses.



Para cambiar la bomba, envíe la unidad a un centro de servicio técnico internacional autorizado de BA.

La pompa dell'unità è una parte soggetta ad usura e si raccomanda di cambiarla ogni 18 mesi.



Per sostituire la pompa, inviare l'unità a un centro di riparazione internazionale BA autorizzato.

De pomp van de unit is een slijtageonderdeel, en het wordt aanbevolen deze elke 18 maanden te vervangen.



Stuur de unit op naar een erkend BA internationaal reparatiecentrum als de pomp vervangen moet worden.

SAFETY PRECAUTIONS

BA International and the dealer of this product accept no liability for direct or consequential injury or damage resulting from improper use, arising in particular through non-observance of the operating instructions, or improper preparation and maintenance.



Use for the intended purpose only: before using the product, make sure that you have studied the operating instructions. This also applies to any equipment used with this product. Failure to observe the operating instructions may result in the patient or user suffering serious injury or the product being damaged, possibly beyond repair.



Risk of explosion: do not use this product in the presence of inflammable anaesthetics or gases.



The operator shall not touch the cord connector and the patient simultaneously.



During treatment, avoid touching the patient with the handpiece body, as the heat from the handpiece can be uncomfortable for the patient.



This product must be used only by trained and qualified personnel.



Before each treatment, check the contents of the bottle as well as the liquid present in the circuit.

REMARQUES CONCERNANT LA SÉCURITÉ

BA International et le distributeur de ce produit ne peuvent être tenus responsables d'éventuels préjudices directs et indirects résultant d'un emploi inadéquat ou d'un maniement incorrect, en particulier lorsque le mode d'emploi n'a pas été respecté ou lorsque la préparation et l'entretien n'ont pas été correctement effectués.



N'utiliser le produit que pour les applications prévues: ce mode d'emploi doit être soigneusement étudié et compris avant l'utilisation. Ceci est également valable pour tous les équipements pouvant être utilisés en combinaison avec ce produit. Vous éviterez ainsi tous risques de blessures et d'endommagement de votre produit.



Risque d'explosion: Ne pas utiliser ce produit en présence d'anesthésiques ou de gaz inflammables.



L'utilisateur ne doit pas toucher simultanément la prise du câble et le patient.



Pendant le traitement, éviter de toucher le patient avec le corps de la pièce à main. La chaleur de la pièce à main peut être désagréable pour le patient.



Ce produit ne doit être utilisé que par un personnel qualifié et formé.



Avant chaque traitement, vérifier le contenu de la bouteille et le liquide présent dans le circuit.

SICHERHEITSVORSCHRIFTEN

BA International und der Händler des Produkts haften nicht für direkte und Folgeschäden, die durch eine unsachgemäße Verwendung des Produkts auftreten, insbesondere durch Nichtbeachtung der Bedienungsanleitung oder unsachgemäße Vorbereitung oder Wartung.



Nur für den vorgesehenen Verwendungszweck einsetzen: Vor dem Einsatz des Geräts müssen Sie diese Bedienungsanleitung aufmerksam gelesen und verstanden haben. Dies gilt gleichermassen für alle in Kombination mit diesem Gerät eingesetzten Produkte. Die Nichtbeachtung der Bedienungsanleitung kann ernsthafte Verletzungen des Nutzers bzw. des Patienten oder eine möglicherweise irreparable Beschädigung des Produkts zur Folge haben.



Explosionsgefahr: Verwenden Sie dieses Produkt nicht in Gegenwart von entzündlichen Anästhetika oder Gasen.



Der Bediener darf den Kabelstecker und den Patienten nicht gleichzeitig berühren.



Während der Behandlung sollte der Kontakt des Patienten mit dem Grundkörper des Handstücks vermieden werden, da die Wärme des Handstücks dem Patienten Unbehagen verursachen kann.









Dieses Produkt darf nur von entsprechend geschultem und qualifiziertem Personal verwendet werden.



Prüfen Sie vor jeder Behandlung den Inhalt der Flasche sowie die Flüssigkeit im Kreislauf.







PRECAUCIONES DE SEGURIDAD

BA International y el distribuidor de este producto no se hacen responsables de los daños directos e indirectos derivados del uso o manipulación incorrectos de este producto, especialmente por la no observación de las instrucciones de empleo o por una preparación y un mantenimiento incorrectos.

-  Utilizar únicamente para su finalidad prevista: antes de utilizar este producto por primera vez, lea con atención estas instrucciones de empleo hasta su completa comprensión. Válido igualmente para todos los productos que utilice en combinación con este aparato. La no observancia de estas instrucciones de empleo puede tener como consecuencia lesiones o desperfectos de los productos, puede que irreparables.
-  Riesgo de explosión: No utilice este producto en combinación con anestésicos o gases inflamables.
-  El operador no debe tocar el conector del cable y el paciente simultáneamente.
-  Durante el tratamiento, evite tocar el paciente con el mango, ya que el calor que desprende puede causar molestias al paciente.
-  Este producto debe ser utilizado únicamente por personal capacitado y cualificado.
-  Antes de cada tratamiento, compruebe el contenido de la botella, así como el líquido presente en el circuito.

PRECAUZIONI DI SICUREZZA

BA International e il rivenditore di questo prodotto non si assumono alcuna responsabilità per danni o lesioni diretti o conseguenti derivati da un uso improprio, e in particolare dalla mancata osservanza delle istruzioni per l'uso o da una preparazione e manutenzione non corrette.

-  Utilizzare esclusivamente per l'uso previsto: Prima di utilizzare il prodotto, studiare le istruzioni per l'uso. Ciò vale anche per qualsiasi apparecchiatura utilizzata con questo prodotto. La mancata osservanza delle istruzioni per l'uso può comportare gravi lesioni al paziente o all'operatore o danni al prodotto, anche irreparabili.
-  Rischio di esplosione: non usare questo prodotto in presenza di gas anestetici o infiammabili.
-  L'operatore non deve toccare contemporaneamente il connettore del cavo e il paziente.
-  Durante il trattamento, non toccare il paziente con il corpo del manipolo, perché il calore del manipolo potrebbe essere sgradevole per il paziente.
-  Questo prodotto deve essere usato esclusivamente da personale formato e qualificato.
-  Prima di ogni trattamento, controllare il contenuto della bottiglia nonché il liquido presente nel circuito.

VEILIGHEIDSMATREGELEN

BA International en de dealer van dit product accepteren geen aansprakelijkheid voor direct of gevolgsletsel of directe schade of gevolgschade voortkomend uit onjuist gebruik, vooral uit niet naleven van de bedieningsinstructies, of onjuiste voorbereiding en onderhoud.

-  Alleen gebruiken voor het doel: lees de bedieningsinstructies voordat u het product gebruikt. Dit is ook van toepassing op uitrusting gebruikt met dit product. Niet opvolgen van de bedieningsinstructies kan leiden tot ernstig letsel bij de patiënt of gebruiker, of beschadiging van het product, mogelijk onherstelbaar.
-  Explosiegevaar: gebruik dit product niet in de nabijheid van ontvlambare verdovingsmiddelen of gassen.
-  De bediener mag de snoerstekker en de patiënt niet tegelijk aanraken.
-  Vermijd tijdens de behandeling het aanraken van de patiënt met het handstuk, omdat de warmte van het handstuk onprettig kan zijn voor de patiënt.
-  Dit product moet worden gebruikt door getraind en gekwalificeerd personeel.
-  Controleer voor elke behandeling de inhoud van de fles evenals de vloeistof aanwezig in het circuit.

 Clean, disinfect and sterilize the different pieces and accessories of this product before each use. Please refer to the information provided in this operating instructions. Non-sterile pieces and accessories may cause bacterial or viral infections.

 This product has been investigated with regard to safety from electrical shock and fire hazard. ETL (Electrical Testing Laboratories) has not investigated the physiological effects.

 Always examine the product for damage before commencing treatment. Damaged accessories or a damaged unit must not be used and must be replaced. Use original BA spare parts and accessories only.

 Have this product exclusively repaired by an approved BA International repair center.

 Use exclusively the external power supply (ref.BAC20044072) delivered with the BA International unit.

 Use exclusively the pedal (ref.BAC20044071) delivered with the BA International unit.

 Certain types of mobile telecommunication equipment could potentially interfere with this product. The separation distances recommended in the "Electromagnetic compatibility" manual must be taken into account.

 Avant chaque utilisation, nettoyer, désinfecter et stériliser les différentes pièces et accessoires de ce produit. Respecter pour cela les indications correspondantes dans ce mode d'emploi. Différentes pièces et accessoires non stérilisés peuvent être à l'origine d'infections bactériennes ou virales.

 Ce produit a fait l'objet d'une étude en ce qui a trait aux risques de choc électrique et d'incendie. ETL (Electrical Testing Laboratories) n'a pas étudié les effets physiologiques.

 Vérifier avant chaque traitement que le produit ne présente pas de défauts. Un accessoire ou un appareil endommagé ne doit plus être utilisé. Il doit être remplacé. N'utilisez que des pièces et des accessoires BA International d'origine.

 Faites réparer ce produit exclusivement par un centre de réparation agréé BA International.

 Utiliser exclusivement l'alimentation externe (ref.BAC20044072) délivrée avec l'appareil BA International.

 Utiliser exclusivement la pédale (ref.BAC20044071) délivrée avec l'appareil BA International.

 Certains types d'équipements de télécommunication mobiles peuvent potentiellement interférer avec ce produit. Respecter la distance de sécurité comme recommandée dans le manuel "Compatibilité Électromagnétique".

 Reinigen, desinfizieren und sterilisieren Sie die verschiedenen Bestandteile und das Zubehör dieses Produkts vor jeder Verwendung. Weitere Informationen hierzu finden Sie in dieser Bedienungsanleitung. Nichtsterile Teile und Zubehör können bakterielle oder virale Infektionen verursachen.

 Dieses Produkt war Gegenstand einer Studie bezüglich der Brand- und Stromschlaggefahr. ETL (Electrical Testing Laboratories) hat die physiologischen Auswirkungen nicht untersucht.

 Überprüfen Sie Ihr Produkt vor jeder Behandlung auf Schäden. Beschädigtes Zubehör oder ein beschädigte Geräte dürfen nicht mehr verwendet werden und sind zu ersetzen. Verwenden Sie ausschliesslich Original-BA International Ersatzteile und-Zubehör.

 Reparaturen dürfen nur von einem BA International-genehmigten Reparaturzentrum ausgeführt werden.

 Verwenden Sie ausschließlich das externe Netzteil (Ref BAC20044072), das im Lieferumfang des BA International-Geräts enthalten ist.

 Verwenden Sie ausschließlich den Fusschalter (Ref BAC20044071), der im Lieferumfang des BA International-Geräts enthalten ist.

 Bestimmte Arten von mobilen Funkkommunikationsgeräten können das Funktionieren des Produkts beeinträchtigen. Die im Handbuch „Elektromagnetische Verträglichkeit“ empfohlenen räumlichen Entfernungen müssen eingehalten werden.

 Limpie, desinfecte y esterilice las diversas piezas y accesorios de este producto antes de cada uso. Consulte la información suministrada en estas instrucciones de empleo. Las piezas y accesorios no estériles pueden causar infecciones bacterianas o virales.

 Este producto ha sido sometido a un estudio sobre los riesgos de choque eléctrico y de incendio. ETL (Electrical Testing Laboratories) no ha investigado los efectos fisiológicos.

 Compruebe antes de cada tratamiento que su producto no presenta defectos. Un accesorio o un aparato dañado no se debe utilizar. Deben sustituirlo. Utilice únicamente piezas y accesorios originales BA.

 La reparación de este producto debe realizarla exclusivamente un centro de reparación de BA International.

 Utilice únicamente la fuente de alimentación externa (ref.BAC20044072) entregada con la unidad BA International.

 Utilice únicamente el pedal (ref.BAC200-44071) entregado con la unidad BA International.

 Determinados tipos de equipos de telecomunicaciones móviles pueden interferir potencialmente con este producto. Se deben tener en cuenta las distancias de separación recomendadas en el manual "Compatibilidad electromagnética".

 Pulire, disinfettare e sterilizzare i vari pezzi e accessori di questo prodotto prima di ogni utilizzo. Consultare le informazioni fornite in queste istruzioni di funzionamento. Pezzi e accessori non sterili potrebbero provocare infezioni batteriche o virali.

 Questo prodotto è stato sottoposto ad uno studio di valutazione dei rischi di scossa elettrica e pericolo di incendio. ETL (Electrical Testing Laboratories: Laboratori di collaudi elettrici) non ha studiato gli effetti fisiologici.

 Prima di iniziare il trattamento esaminare sempre il prodotto per rilevare la presenza di eventuali danni. Gli accessori danneggiati o un'unità danneggiata non devono essere utilizzati e vanno sostituiti. Usare esclusivamente parti di ricambio e accessori BA International originali.

 Questo prodotto deve essere riparato esclusivamente presso un centro assistenza BA International autorizzato.

 Utilizzare esclusivamente l'alimentatore esterno (rif.BAC20044072) fornito con l'unità BA International.

 Utilizzare esclusivamente il pedale (rif.BAC20044071) fornito con l'unità BA International.

 Alcuni tipi di apparecchi di telecomunicazione mobile potrebbero potenzialmente interferire con questo prodotto. Attenersi alle distanze di separazione consigliate nel manuale "Compatibilità elettromagnetica".

 Reinig, desinfecteer en steriliseer de verschillende delen en accessoires van dit product voor elk gebruik. Raadpleeg de informatie in deze bedieningsinstructies. Niet-steriele delen en accessoires kunnen bacteriële of virale infecties veroorzaken.

 Dit product is onderzocht op veiligheid voor elektrische schokken en brandgevaar. ETL (Electrical Testing Laboratories) heeft de fysiologische effecten niet onderzocht.

 Controleer het product altijd op beschadigingen voor het begin van de behandeling. Beschadigde accessoires of een beschadigde unit mogen niet gebruikt worden en dienen te worden vervangen. Gebruik alleen originele BA reserveonderdelen en accessoires.

 Laat dit product alleen repareren door een goedgekeurd BA International reparatiecentrum.

 Gebruik alleen de externe voeding (ref. BAC20044072) geleverd bij de BA International unit.

 Gebruik alleen het pedaal (ref.BAC20044071) geleverd bij de BA International unit.

 Bepaalde soorten mobiele communicatie-apparatuur kunnen interferentie veroorzaken bij dit product. De afstanden aanbevolen in de handleiding "Elektromagnetische compatibiliteit" moeten in acht genomen worden.

STORING THE PRODUCT

RANGEMENT DU PRODUIT

LAGERN DES PRODUKTS

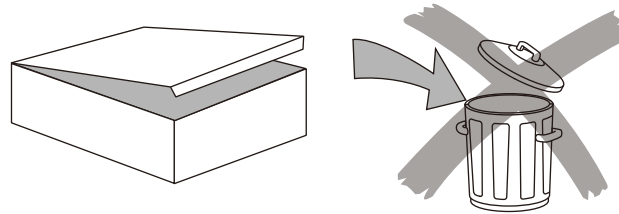

 Keep the original packaging until the product is to be disposed of permanently. It can be used for shipping or storing at any time.

Should you wish to put your product out of use for an extended period of time:

- Proceed as described in the "Cleaning, disinfecting and sterilizing" chapter,
- Proceed to a washing of the circuit without bottle to empty it,
- Pack the product and all accessories in the original packaging.

Please refer to the storage and transport conditions in the "Technical data" chapter.

 Nous vous conseillons de conserver l'emballage d'origine jusqu'à la mise au rebut de votre produit. Vous pouvez ainsi l'utiliser à tout moment pour le rangement ou le transport.

Si vous envisagez de ne pas utiliser votre produit durant une période prolongée:

- Suivre les étapes décrites au chapitre "Nettoyage, désinfection et stérilisation",
- Procéder à un nettoyage du circuit sans la bouteille pour vider le circuit,
- Ranger le produit et les accessoires dans l'emballage d'origine.

Veillez tenir compte des conditions de stockage et de transport décrites au chapitre "Caractéristiques techniques".

 Bewahren Sie die Originalverpackung bis zur endgültigen Entsorgung Ihres Produkts auf. So kann sie jederzeit für das Verschicken oder Lagern des Geräts verwendet werden.

Wenn Sie das Produkt über einen längeren Zeitraum nicht verwenden möchten:

- Gehen Sie wie im Kapitel „Reinigen, Desinfizieren und Sterilisieren“ beschrieben vor.
- Waschen Sie den Kreislauf ohne Flasche, um ihn zu leeren.
- Verpacken Sie das Produkt und alle Zubehörteile in der Originalverpackung.

Beachten Sie bitte auch die Lager- und Transportbedingungen im Abschnitt „Technische Daten“.

ALMACENAMIENTO DEL PRODUCTO

IMMAGAZZINAMENTO DEL PRODOTTO

BEWAREN VAN HET PRODUCT

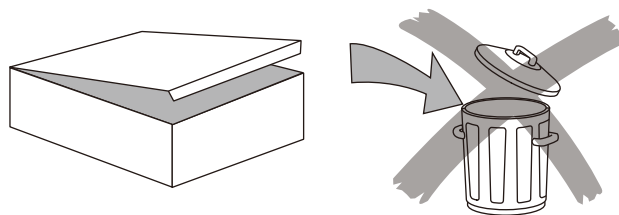

 Le aconsejamos que conserve el embalaje original hasta el momento de deshacerse de su producto. Puede utilizarlo para transportarlo o almacenarlo en cualquier momento.

Si no va a utilizar el producto durante un periodo de tiempo largo:

- Proceda como se describe en el capítulo "Limpieza, desinfección y esterilización".
- Realice un lavado del circuito sin la botella para vaciarlo,
- Guarde el producto y todos los accesorios en el embalaje original.

Por favor, observe también las condiciones de almacenamiento y transporte descritas en el capítulo "Especificaciones técnicas".

 Conservare l'imballo originale fino allo smaltimento definitivo del prodotto. È possibile usarlo in qualsiasi momento per riporre il prodotto o spedirlo.

Qualora si intenda non utilizzare più il prodotto per un periodo di tempo prolungato:

- Procedere come descritto nel capitolo "Pulizia, disinfezione e sterilizzazione",
- Procedere a un lavaggio del circuito senza bottiglia per vuotarlo,
- Imballare il prodotto e tutti gli accessori nella confezione originale.

Consultare le condizioni di conservazione e di trasporto nel capitolo "Dati tecnici".

 Bewaar de originele verpakking tot het product permanent wordt afgevoerd. De verpakking kan gebruikt worden voor transport of opslag.

Als u uw product langere tijd niet wilt gebruiken:

- Ga te werk zoals omschreven in het hoofdstuk "Reiniging, desinfectie en sterilisatie".
- Spoel het circuit zonder fles om het leeg te maken.
- Verpak het product en alle accessoires in de originele verpakking.

Raadpleeg het hoofdstuk "Technische gegevens" voor de voorwaarden voor opslag en transport.

DISPOSAL

The product must not be discarded in domestic household waste.

Should you wish to definitively dispose of the product, please comply with the regulations which apply in your country.

Waste Electrical and Electronic Equipment belonging to customers located in the European Union may be shipped to BA International for recycling in accordance to the WEEE regulations. The costs of recycling, exclusive of shipping fees, are covered by BA International.

WARRANTY

Damage due to non-adherence to the operating instructions or resulting from the wear out of parts are excluded from warranty.



The warranty of your product will be cancelled if you try to open it.

ACCESSORIES

Accessories are available from BA International or any authorized dealers. Please contact your customer service directly.

RECYCLAGE

Le produit ne doit pas être jeté dans la poubelle domestique.

Si vous souhaitez mettre définitivement au rebut le produit, respectez les directives nationales spécifiques en vigueur dans votre pays.

Les équipements électriques et électroniques en fin de vie appartenant aux clients localisés dans l'Union Européenne peuvent être envoyés à BA International pour être recyclés en accord avec la directive WEEE. Les coûts du recyclage, à l'exclusion des frais de transports, sont couverts par BA International.

GARANTIE

Des dégâts liés au non-respect du mode d'emploi ou l'usure des pièces sont exclus de la garantie.



La garantie de votre produit sera annulée si vous essayez de l'ouvrir.

ACCESSOIRES

Vous trouverez les accessoires auprès de BA International ou de l'un des distributeurs autorisés. Veuillez contacter votre service clientèle directement.

ENTSORGEN DES PRODUKTS

Das Produkt darf nicht mit dem normalen Haushaltsmüll entsorgt werden.

Wollen Sie Ihr Produkt endgültig entsorgen, beachten Sie bitte die jeweils in Ihrem Land geltenden Bestimmungen.

Abfall aus elektrischen und elektronischen Geräten im Besitz von Kunden in der Europäischen Union kann gemäß der WEEE-Richtlinie für die Wiederverwertung an BA International zurückgegeben werden. Die Kosten für das Recycling, exklusive der Kosten für die Anlieferung, werden von BA International übernommen.

GARANTIE

Durch Nichtbeachtung der Bedienungsanleitung und Abnutzung entstandene Schäden an Gerätebestandteilen sind von der Garantie ausgenommen.



Die Garantie Ihres Produkts erlischt, wenn Sie versuchen, es zu öffnen.

ZUBEHÖR

Zubehör erhalten Sie bei Ihrer BA International-Niederlassung oder Ihrem BA International-Fachhändler. Bitte wenden Sie sich direkt an den Kundendienst.

ELIMINACIÓN DEL PRODUCTO

El producto no debe tirarse con los residuos domésticos.

Si deseara deshacerse definitivamente del producto, cumpla la normativa correspondiente de su país.

Los Residuos de Aparatos Eléctricos y Electrónicos (RAEE) que pertenezcan a clientes que se encuentren en la Unión Europea pueden enviarse a BA International para su reciclaje de conformidad con la normativa sobre RAEE. Los costes del reciclaje, a excepción de los gastos de envío, están cubiertos por BA International.

GARANTÍA

Los daños debidos a la falta de cumplimiento de las instrucciones de empleo o al desgaste de los componentes por el uso están excluidos de la garantía.



La garantía de su producto quedará anulada si intenta abrirlo.

ACCESORIOS

Los accesorios se encuentran disponibles a través de BA International o cualquier distribuidor autorizado. Contacte directamente con el servicio de atención al cliente.

SMALTIMENTO

Il prodotto non deve essere smaltito nei normali rifiuti domestici.

Se si desidera smaltire definitivamente il prodotto, attenersi alle normative in vigore nel proprio paese.

I rifiuti da apparecchiature elettriche ed elettroniche appartenenti ai clienti situati nell'Unione Europea possono essere inviati a BA International per riciclarli in conformità con la normativa RAEE. Il costo del riciclaggio, eccetto i costi di spedizione, sarà a carico di BA International.

GARANZIA

I danni dovuti al mancato rispetto delle istruzioni per l'uso o all'usura delle parti sono esclusi dalla garanzia.



Se si tenta di aprire il prodotto la garanzia verrà annullata.

ACCESSORI

Gli accessori sono disponibili presso BA International o i rivenditori autorizzati. Si prega di contattare direttamente l'assistenza clienti.

AFVOEREN

Het product mag niet bij het huishoudelijk afval terecht komen.

Als u het product definitief wilt afvoeren, dient u zich te houden aan de regelgeving die van toepassing is in uw land.

Afgedankte Elektrische en Elektronische Apparatuur (Waste Electrical and Electronic Equipment, WEEE) van klanten in de Europese Unie mag naar BA International worden verzonden voor recycling in overeenstemming met WEEE-regelgeving.

De kosten van recycling, exclusief verzendkosten, komen voor rekening van BA International.

GARANTIE

Schade ontstaan door niet-naleving van de bedieningsinstructies of door slijtage van onderdelen is uitgesloten van garantie.



De garantie van uw product zal vervallen als u het probeert te openen.

ACCESSOIRES

Accessoires zijn verkrijgbaar bij BA International of goedgekeurde dealers. U kunt direct contact opnemen met uw klantenservice.

BA International SERVICE

Should your product need additional servicing or repairs, please send it to your dealer or to an authorized BA International Repair Center.

In the case of non-authorized repairs or damages due to non-adherence to the operating instructions, BA International accepts no liability whatsoever. This will also void the warranty.

It is best to ship your product in the original packaging. It protects your product against damage during shipment.

 Risk of transmitting micro-organisms! To protect the personnel of the repair center and for safety reasons during transport and shipment, the product and the accessories returned to the factory for repair or revision must be cleaned, disinfected and sterilized in accordance with the operating manual. Repair can be refused for product or accessories received in a contaminated condition.

When sending your product directly to the approved BA International repair center, please include the name of your dealer. This simplifies processing.

SERVICE BA International

Pour toute autre intervention de maintenance ou de réparation, envoyez votre produit à votre distributeur ou directement à votre centre de réparation agréé BA International.

Des réparations sans autorisation ou le non-respect du mode d'emploi dégagent BA International de toute responsabilité et annulent la garantie.

Pour l'expédition, utiliser de préférence l'emballage d'origine. Votre produit sera protégé contre d'éventuelles détériorations.

 Risque de transmission de micro-organismes! Pour protéger le personnel en charge des réparations, et pour des raisons de sécurité pendant le transport et l'expédition, le produit et les accessoires retournés en réparation ou en révision doivent être nettoyés, désinfectés et stérilisés en accord avec le manuel d'utilisation. Si l'appareil ou les accessoires comportent des risques de contamination, les réparations peuvent être refusées.

En cas d'expédition directe de votre produit vers votre centre de réparation agréé BA International, indiquer le nom du distributeur. Cela nous permettra de simplifier le traitement.

BA International-SERVICE

Für alle anderen Wartungs- oder Reparaturarbeiten schicken Sie Ihr Produkt bitte an Ihren Händler oder direkt an ein BA International-genehmigtes Reparaturzentrum.

Reparaturen ohne Erlaubnis sowie Schäden bei Nichtbeachtung der Bedienungsanleitung entbinden BA International von jeglicher Haftung. Ausserdem erlischt der Garantieanspruch.

Versenden Sie Ihr Produkt am besten in der Originalverpackung. Dadurch ist es während des Versands vor Beschädigung geschützt.

 Gefahr der Übertragung von Krankheitserregern! Zum Schutz der Mitarbeiter im Reparaturzentrum und aus Sicherheitsgründen während des Transports müssen Produkt und Zubehör, die zur Reparatur oder Überprüfung an das Werk zurückgesendet werden, gemäß der Bedienungsanleitung gereinigt, desinfiziert und sterilisiert werden. Die Annahme nicht gereinigter Geräte zur Reparatur kann abgelehnt werden.

Bei einem Direktversand Ihres Produkts an das BA-genehmigte Reparaturzentrum geben Sie bitte den Namen des Händlers an. Dies vereinfacht die Bearbeitung.

SERVICIO TÉCNICO DE BA International

Para todos los demás trabajos de mantenimiento o reparación rogamos envíe su producto a su distribuidor o a un centro de reparación autorizado por BA International.

Una reparación no autorizada así como los daños derivados de la no observación de las instrucciones de empleo liberan a BA International de cualquier responsabilidad en cuanto a la garantía se refiere.

Para el transporte lo mejor es utilizar el embalaje original. Dentro de éste su producto estará protegido de forma óptima contra un transporte incorrecto.

 Riesgo de transmisión de microorganismos. Para proteger al personal del centro de reparación y por motivos de seguridad durante el transporte y envío, deben limpiarse, desinfectarse y esterilizarse todos los productos y accesorios que se devuelvan a fábrica para su reparación o revisión conforme se describe en el manual de instrucciones. Puede rechazarse reparar el producto o los accesorios que se reciban contaminados.

Cuando envíe su producto directamente a un centro de reparación autorizado por BA International, indique el nombre de su distribuidor. De este modo se facilitará la gestión.

ASSISTENZA BA International

Qualora il prodotto richieda ulteriore assistenza o riparazioni, inviarlo al rivenditore o a un Centro Assistenza BA International autorizzato.

Nel caso di riparazioni non autorizzate o danni dovuti alla mancata osservanza delle istruzioni per l'uso, BA International declina qualsiasi responsabilità in merito e ne renderà nulla la garanzia.

Si consiglia di spedire il prodotto nel suo imballo originale. In questo modo sarà protetto da danni durante la spedizione.

 Sussiste il rischio di trasmissione di microorganismi! Per proteggere il personale del centro di assistenza e per motivi di sicurezza durante il trasporto e la spedizione, il prodotto e gli accessori restituiti alla fabbrica per la riparazione o la revisione devono essere puliti, disinfettati e sterilizzati in conformità con il manuale di istruzioni. La riparazione può essere rifiutata se il prodotto o gli accessori pervengono in condizioni di contaminazione.

Quando si spedisce il prodotto direttamente a un centro di assistenza BA International autorizzato, specificare il nome del proprio rivenditore per semplificare il processo.

BA International Service

Als uw product extra onderhoud of reparaties nodig heeft, kunt u het naar uw dealer sturen of naar een goedgekeurd BA International Reparatiecentrum.

Bij niet goedgekeurde reparatie of schade door niet-naleving van de bedieningsinstructies, accepteert BA International geen enkele aansprakelijkheid.

Hierdoor zal ook de garantie vervallen. Het product kan het best verzonden worden in de originele verpakking. Zo wordt uw product beschermd tegen beschadiging tijdens het transport.







 Risico op verspreiding van micro-organismen! Om het personeel van het reparatiecentrum te beschermen en om veiligheidsredenen tijdens transport en verzending, moeten het product en de accessoires die voor reparatie of revisie teruggestuurd worden naar de fabriek, schoon, gedesinfecteerd en gesteriliseerd zijn in overeenstemming met de handleiding. Reparatie kan geweigerd worden voor producten of accessoires die in besmette staat zijn ontvangen.

Als u het product direct naar het goedgekeurde BA International reparatiecentrum stuurt, vermeld dan de naam van uw dealer. Dit vergemakkelijkt de verwerking.

SYMBOLS

SYMBOLES







SYMBOLE

	<p>Manufacturer's logo Logo du fabricant Herstellerlogo</p>
<p>MAX.PERIO</p>	<p>Power setting maximum of the mode "Perio" Réglage de la puissance maximum du mode "Perio" Maximale Leistungseinstellung in der Perio-Betriebsart</p>
	<p>CE marking: refers to directive 93/42 EEC, including EN 60601-1 and EN 60601-1-2 Marquage de conformité CE. Se rapporter à la directive 93/42 CEE, y compris EN 60601-1 et EN 60601-1-2 CE-Kennzeichen: Bezieht sich auf die Richtlinie 93/42 EWG, einschliesslich EN 60601-1 und EN 60601-1-2</p>
	<p>Caution! Attention! Achtung!</p>
<p>30VDC</p> 	<p>Plug 30 VDC Prise 30 VDC Stecker 30 VDC</p>
	<p>Output Sortie Ausgang</p>
	<p>Foot pedal connection Connexion pour la pédale de commande Fussschalteranschluss</p>
	<p>Applied part, type BF Pièce appliquée de type BF Zur Anwendung am Patienten, Typ BF</p>









SÍMBOLOS



SIMBOLI



SYMBOLLEN

	<p>Logotipo del fabricante Logo del produttore Logo fabrikant</p>
<p>MAX.PERIO</p>	<p>Ajuste de potencia máxima del modo "Perio" Impostazione potenza massima della modalità "Perio" Instelling maximaal vermogen van de modus "Perio"</p>
	<p>Marcación de conformidad CE: hace referencia a la norma 93/42 CEE, inclusive EN 60601-1 y EN 60601-1-2 Marchio CE: si riferisce alla direttiva 93/42 CEE, inclusa la EN 60601-1 e EN 60601-1-2 CE-markering: verwijst naar richtlijn 93/42 EEC, inclusief EN 60601-1 en EN 60601-1-2</p>
	<p>¡Precaución! Attenzione! Voorzichtig!</p>
<p>30VDC</p> 	<p>Conector 30 V CC Spina 30 V DC (corrente continua) Stekker 30 VDC</p>
	<p>Salida Uscita Uitgang</p>
	<p>Conexión para el pedal de mando Collegamento della pedaliera Aansluiting voetpedaal</p>
	<p>Pieza de aplicación tipo BF Parte applicata, tipo BF Patiëntdeel, type BF</p>

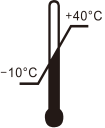
	Refer to instruction manual Lire le manuel d'instructions Siehe Bedienungsanleitung
	Reference number Numero de la référence Referenznummer
	Serial number Numéro de série Seriennummer
	Manufacturer Fabricant Hersteller
	Manufacture date Date de fabrication Herstellungsdatum
	Sterilizable at up to 135 °C Stérilisable jusqu'à 135 °C Sterilisierbar bei bis zu 135 °C
	Liquid flow rate Débit de liquide Wasserdurchsatzmenge
 	Disposal of waste electrical & electronic equipment (applicable in the European Union and other European countries with separate collection systems) Traitements des appareils électriques et électroniques en fin de vie (Applicable dans les pays de l'Union Européenne et aux autres pays européens disposant de systèmes de collecte sélective) Entsorgung von gebrauchten elektrischen und elektronischen Geräten (anzuwenden in den Ländern der Europäischen Union und anderen europäischen Ländern mit einem separaten Sammelsystem für diese Geräte)
	Degree of protection against water permeability Degré de protection de perméabilité à l'eau Schutzgrad gegen Wasserdurchlässigkeit

	<p>Consulte el manual de instrucciones Consultare il manuale delle istruzioni Raadpleeg de handleiding</p>
	<p>Número de referencia Numero di riferimento Referentienummer</p>
	<p>Número de serie Numero di serie Serienummer</p>
	<p>Fabricante Produttore Fabrikant</p>
	<p>Fecha de fabricación Data di fabbricazione Productiedatum</p>
	<p>Esterilizable hasta 135 °C Sterilizzabile fino a 135°C Steriliseerbaar tot 135 °C</p>
	<p>Caudal de líquido Velocità flusso liquido Vloeistofstroomsnelheid</p>
	<p>Tratamiento de los equipos eléctricos y electrónicos al final de su vida útil (Aplicable en la Unión Europea y en países europeos con sistemas de recogida selectiva de residuos) Smaltimento delle apparecchiature elettriche ed elettroniche di scarto (applicabile nell'Unione Europea e altri paesi europei con sistemi di raccolta differenziata) Afvoeren van afgedankte elektrische en elektronische apparatuur (van toepassing in de Europese Unie en andere Europese landen met gescheiden inzamelingsystemen)</p>
	<p>Grado de protección contra la permeabilidad al agua Grado di protezione contro la permeabilità dell'acqua Mate van bescherming tegen waterdoorlaatbaarheid</p>

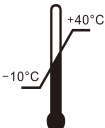
<p>Temperature</p> 	<p>Temperature limitation, -10 °C to +40 °C Limitation de température, -10 °C à +40 °C Temperaturbegrenzung, -10 °C bis +40 °C</p>
<p>Humidity</p> <p>10%</p> <p>95%</p>	<p>Humidity limitation, 10% to 95% relative humidity Limitation d'humidité, 10% à 95% d'humidité relative Feuchtigkeitsbegrenzung, 10% bis 95% relative Luftfeuchtigkeit</p>
<p>Pressure</p> <p>500 hPa</p> <p>1060 hPa</p>	<p>Pressure limitation, 500 hPa to 1060 hPa air pressure Limitation de pression, pression d'air de 500 hPa à 1060 hPa Druckbegrenzung, 500 hPa bis 1060 hPa Luftdruck</p>
	<p>Recycle Recycler Recyceln</p>
	<p>Put up Placer vers le haut Aufstellen</p>

<p>Temperature</p> 	<p>Limitación de temperatura, -10 °C a +40 °C limitazione della temperatura, da -10 °C a +40 °C Temperatuurbegrenzing, -10 °C tot +40 °C</p>
<p>Humidity</p> <p>10%</p> <p>95%</p>	<p>Limitación de humedad, 10% a 95% de humedad relativa limitazione Umidità, da 10% a 95% di umidità relativa Luchtvochtigheidsbegrenzing, 10% tot 95% relatieve luchtvochtigheid</p>
<p>Pressure</p> <p>500 hPa</p> <p>1060 hPa</p>	<p>Limitación de presión, presión de aire de 500 hPa a 1060 hPa Limitazione di pressione, da 500 hPa a 1060 hPa pressione dell'aria Drukbegrenzing, 500 hPa tot 1060 hPa luchtdruk</p>
	<p>Reciclar Riciclare Recycle</p>
	<p>Colocar Mettere su Deze kant boven</p>

TECHNICAL DATA

Description

Manufacturer	BA International Ltd. Unit 9, Kingsthorpe Business Centre, Studland Road, Kingsthorpe, NORTHAMPTON, NN2 6NE, UK
Models	OPTIMA BAC200
Classification EN 60601-1	- Class II - Applied part, Type BF - IP 20, unit - IP X1, foot pedal
Classification 93 / 42 EEC	Class IIa
Operating mode: With irrigation Without irrigation	Continuous operation Duty cycle 10% during 10 min. maximum
Power Supply: External voltage unit	100-240 VAC / 50-60 Hz 30 VDC
Power consumption	45 VA
Ultrasonic specifications: Maximum output Frequency range	8 Watts 24-32 kHz
Weight	Approx. 1 kg
Dimensions in mm (H × W × D)	96 × 153 × 215
Operating conditions	+10 °C to +40 °C 30% to 75% relative humidity Altitude max. 3000 m
Storage and transport conditions	-10 °C to +40 °C 10% to 95% relative humidity 500 hPa to 1060 hPa air pressure

CARACTÉRISTIQUES TECHNIQUES

Description

Fabricant	BA International Ltd. Unit 9, Kingsthorpe Business Centre, Studland Road, Kingsthorpe, NORTHAMPTON, NN2 6NE, UK
Modèles	OPTIMA BAC200
Classification EN 60601-1	- Class II - Partie appliquée du type BF - IP 20, appareil - IP X1, pédale de commande
Classification 93 / 42 EEC	Class IIa
Modes de fonctionnement: Avec irrigation Sans irrigation	Opération continue Durée du cycle 10% pendant 10 min. maximum
Tensions/fréquences de l'alimentation: Alimentation externe	100-240 VAC / 50-60 Hz 30 VDC
Puissance nominale	45 VA
Spécificités ultrason: Sortie maximum Plage de fréquences	8 Watts 24-32 kHz
Poids	Approx. 1 kg
Dimensions en mm (H × L × P)	96 × 153 × 215
Conditions de fonctionnement	de +10 °C à +40 °C de 30% à 75% d'humidité relative Altitude max. 3000 m
Conditions de stockage et de transport	de -10 °C à +40 °C de 10% à 95% d'humidité relative pression atm. de 500 hPa à 1060 hPa

TECHNISCHE DATEN

Beschreibung

Hersteller	BA International Ltd. Unit 9, Kingsthorpe Business Centre, Studland Road, Kingsthorpe, NORTHAMPTON, NN2 6NE, UK
Modelle	OPTIMA BAC200
Klassifikation EN 60601-1	- Klasse II - Zur Anwendung am Patienten, Typ BF - IP 20, Gerät - IP X1, Fusschalter
Klassifikation 93 / 42 EWG	Klasse IIa
Betriebsart: Mit Spülung Ohne Spülung	Kontinuierlicher Betrieb Arbeitszyklus 10% während max. 10 min.
Stromversorgung: Externe Stromversorgung	100-240 VAC / 50-60 Hz 30 VDC
Nennleistung	45 VA
Technische Daten zum Ultraschall: Max. Ausgabe Frequenzbereich	8 Watt 24-32 kHz
Gewicht	Etwa 1 kg
Abmessungen in mm (H × B × T)	96 × 153 × 215
Betriebsbedingungen	+10 °C bis +40 °C 30 % bis 75 % rel. Feuchte Höhe max. 3000 m
Lager- und Transportbedingungen	-10 °C bis +40 °C 10% bis 95% rel. Feuchte Luftdruck 500 hPa bis 1060 hPa

ESPECIFICACIONES TÉCNICAS

Denominación

Fabricante	BA International Ltd. Unit 9, Kingsthorpe Business Centre, Studland Road, Kingsthorpe, NORTHAMPTON, NN2 6NE, UK
Modelos	OPTIMA BAC200
Clasificación EN 60601-1	- Clase II - Pieza de aplicación tipo BF - IP 20, unidad - IP X1, pedal
Clasificación 93 / 42 CEE	Clase IIa
Modo de funcionamiento: Con irrigación Sin irrigación	continua Ciclo de trabajo 10% durante 10 min. máximo
Fuente de alimentación: Unidad de tensión externa	100-240 V CA / 50-60 Hz 30 V CC
Potencias nominales	45 VA
Especificaciones de ultrasonidos: Salida máxima Rango de frecuencias	8 W 24-32 kHz
Peso	Aprox. 1 kg
Dimensiones in mm (Al × An × Pr)	96 × 153 × 215
Condiciones de funcionamiento	+10 °C a +40 °C 30% hasta 75% humedad relativa Altitud máx. 3000 m
Condiciones almacenamiento y transporte	-10 °C a +40 °C 10% hasta 95% humedad relativa Presión atm. 500 hPa hasta 1060 hPa

DATI TECNICI

Descrizione

Produttore	BA International Ltd. Unit 9, Kingsthorpe Business Centre, Studland Road, Kingsthorpe, NORTHAMPTON, NN2 6NE, UK
Modelli	OPTIMA BAC200
Classificazione EN 60601-1	- Classe II - Parte applicata, Tipo BF - IP 20, unità - IP X1, pedale
Classificazione 93 / 42 CEE	Classe IIa
Modalità di funzionamento: Con irrigazione Senza irrigazione	Funzionamento continuo Ciclo di funzionamento 10% per 10 min. al massimo
Alimentazione: Unità di tensione esterna	100-240 V AC / 50-60 Hz 30 V DC
Consumo di corrente	45 VA
Specifiche ultrasuoni: Uscita massima Gamma di frequenze	8 Watt 24-32 kHz
Peso	Circa 1 kg
Dimensioni in mm (A × L × P)	96 × 153 × 215
Condizioni di funzionamento	Da +10 °C a +40 °C Da 30% a 75% di umidità relativa Altitudine max. 3000 m
Condizioni di conservazione e trasporto	Da -10 °C a +40 °C Da 10% a 95% di umidità relativa Da 500 hPa a 1060 hPa di pressione dell'aria

TECHNISCHE GEGEVENS

Beschrijving

Fabrikant	BA International Ltd. Unit 9, Kingsthorpe Business Centre, Studland Road, Kingsthorpe, NORTHAMPTON, NN2 6NE, UK
Modellen	OPTIMA BAC200
Classificatie EN 60601-1	- Klasse II - Patiëntdeel, type BF - IP 20, unit - IP X1, voetpedaal
Classificatie 93 / 42 EEC	Klasse IIa
Bedieningsmodus: Met spoelen Continu gebruik	Zonder spoelen Arbeidscyclus 10% tijdens 10 min. maximum
Stroomvoorziening: Externe spanningsunit	100-240 VAC / 50-60 Hz 30 VDC
Stroomverbruik	45 VA
Ultrasone specificaties: Maximale output Frequentiebereik	8 W 24-32 kHz
Gewicht	Ca. 1 kg
Afmetingen in mm (h × b × d)	96 × 153 × 215
Gebruikscondities	+10 °C tot +40 °C 30% tot 75% relatieve luchtvochtigheid Hoogte max. 3000 m
Bewaar- en transportcondities	-10 °C tot +40 °C 10% tot 95% relatieve luchtvochtigheid 500 hPa tot 1060 hPa luchtdruk

TROUBLESHOOTING

Symptom	Solution
The LEDs of the power supply do not illuminate when the unit is switched on	<ul style="list-style-type: none"> • Check that the mains cord of the power supply is properly connected to the mains supply • Check the power supply of the dental office • Turn the power dial of the unit to ON and check if the LED is lit • Replace the transformer • Send the unit and the accessories to an approved BA International repair center
No irrigation flow when the foot pedal is pressed	<ul style="list-style-type: none"> • Turn the liquid flow rate knob to the maximum • Make sure that the bottle is properly installed for the OPTIMA BAC200 • Disconnect the piezo handpiece and check that the liquid exits from the cord • Use compressed air (max. 3 bar) and check that air comes out of the handpiece • If the air does not come out of the handpiece send to an approved BA International repair center • Replace the pump head for the OPTIMA BAC200 • Check the connection of the foot pedal • Replace the foot pedal • Send the unit and the accessories to an approved BA International repair center
No ultrasound oscillations when the foot pedal is pressed	<ul style="list-style-type: none"> • Check that the handpiece is connected to the handpiece cord • Check that the instrument is tight • Check that the instrument is not cracked • Check the connection of the foot pedal • Replace the foot pedal • Send the unit and the accessories to an approved BA International repair center
Ultrasound power decreasing or inadequate	<ul style="list-style-type: none"> • Check that the selector is beyond the position 4 • Check that the instrument is tight • Check the wear of the instrument and replace if necessary • Replace the handpiece • Send the unit and the accessories to an approved BA International repair center
Water leaks between the handpiece cord and the handpiece	<ul style="list-style-type: none"> • Replace the O-ring on the handpiece cord • Replace the handpiece • Send the handpiece to an approved BA International repair center
Water leaks from the bottle or the device	<ul style="list-style-type: none"> • Check the O-ring of the bottle cap • Replace the bottle • Send the handpiece to an approved BA International repair center
Insufficient lighting of the handpiece	<ul style="list-style-type: none"> • Send the handpiece to an approved BA International repair center

DÉPANNAGE

Symptômes	Solutions
La LED de l'alimentation électrique externe ne s'allume pas quand l'appareil est sur "ON"	<ul style="list-style-type: none">• Contrôler que le câble de l'alimentation électrique externe soit correctement branché à la prise de courant• Contrôler l'alimentation électrique du cabinet• Tourner le pommeau sur ON et contrôler si la LED est allumée• Remplacer le transformateur• Expédier l'appareil et les accessoires à un réparateur agréé BA International
Pas d'irrigation lorsque la pédale de commande est actionnée	<ul style="list-style-type: none">• Régler le débit d'irrigation au maximum• Contrôler la bonne installation de la bouteille pour le OPTIMA BAC200• Déconnecter la pièce à main ultrasons et contrôler que le liquide sort bien du cordon• Utiliser de l'air comprimé (max. 3 bar) et contrôler que l'air sort bien de la pièce à main• Déconnecter la pièce à main et utiliser de l'air comprimé (max. 3 bar) pour contrôler si elle est bouchée• Remplacer la tête de pompe pour le OPTIMA BAC200• Contrôler le branchement de la pédale de commande• Remplacer la pédale de commande• Expédier l'appareil et les accessoires à un réparateur agréé BA International
Pas de vibration ultrasonique lorsque la pédale de commande est actionnée	<ul style="list-style-type: none">• Contrôler que la pièce à main soit bien branchée à son cordon• Contrôler que l'instrument soit correctement fixé• Contrôler que l'instrument soit en bon état• Contrôler le branchement de la pédale de commande• Remplacer la pédale de commande• Expédier l'appareil et les accessoires à un réparateur agréé BA International
Puissance des ultrasons décroissante ou insuffisante	<ul style="list-style-type: none">• Contrôler que le sélecteur soit après la position 4• Contrôler que l'instrument soit correctement fixé• Contrôler l'usure de l'instrument et remplacez-le si nécessaire• Expédier l'appareil à un réparateur agréé BA International
Fuite d'eau entre le cordon de la pièce à main et la pièce à main	<ul style="list-style-type: none">• Remplacer le joint torique entre la pièce à main et le cordon• Remplacer la pièce à main• Expédier la pièce à main à un réparateur agréé BA International
Fuite d'eau entre la bouteille et l'appareil	<ul style="list-style-type: none">• Contrôler le joint torique du bouchon de la bouteille• Remplacer la bouteille• Expédier la pièce à main à un réparateur agréé BA International
Eclairage de la pièce à main insuffisant	<ul style="list-style-type: none">• Expédier la pièce à main à un réparateur agréé BA International

FEHLERBEHEBUNG

Fehler	Lösung
Die Betriebsanzeigen leuchten nicht auf, wenn das Gerät eingeschaltet wird	<ul style="list-style-type: none"> • Prüfen Sie, ob der Netzstecker des Netzkabels ordentlich in die Netzsteckdose eingesteckt ist. • Prüfen Sie die Netzstromversorgung der Zahnarztpraxis. • Drehen Sie den Leistungsregler des Geräts auf „EIN“ und prüfen Sie, ob die Betriebsanzeige leuchtet. • Ersetzen Sie den Transformator. • Senden Sie das Gerät und das Zubehör an ein BA International-genehmigtes Reparaturzentrum.
Es fließt kein Wasser, wenn der Fusschalter aktiviert wird.	<ul style="list-style-type: none"> • Drehen Sie den Regler für die Wasserdurchsatzmenge auf das Maximum. • Vergewissern Sie sich, dass die Flasche für den OPTIMA BAC200 ordnungsgemäß installiert wurde. • Trennen Sie das Ultraschall-Handstück und prüfen Sie, ob Flüssigkeit austritt. • Verwenden Sie Druckluft (max. 3 bar) und prüfen Sie, ob Luft aus dem Handstück austritt. • Tritt keine Luft aus dem Handstück aus, senden Sie es an ein BA International genehmigtes Reparaturzentrum • Ersetzen Sie den Pumpenkopf für den OPTIMA BAC200 • Prüfen Sie den Anschluss des Fusspedals. • Ersetzen Sie den Fußschalter. • Senden Sie das Gerät und das Zubehör an ein BA International-genehmigtes Reparaturzentrum.
Es gibt keine Ultraschallschwingungen, wenn der Fusschalter aktiviert wird.	<ul style="list-style-type: none"> • Prüfen Sie, ob das Handstück an das Netzkabel angeschlossen ist. • Kontrollieren Sie, ob sich das Instrument in einem einwandfreien Zustand befindet. • Vergewissern Sie sich, dass das Instrument keine Risse aufweist. • Prüfen Sie den Anschluss des Fusspedals. • Ersetzen Sie den Fußschalter. • Senden Sie das Gerät und das Zubehör an ein BA International-genehmigtes Reparaturzentrum.
Die Ultraschalleistung sinkt oder lässt sich nicht richtig einstellen.	<ul style="list-style-type: none"> • Prüfen Sie, ob der Regler auf eine Position über den Wert 4 eingestellt ist. • Kontrollieren Sie, ob sich das Instrument in einem einwandfreien Zustand befindet. • Prüfen Sie das Instrument auf Abnutzungserscheinungen und wechseln Sie es ggf. aus. • Ersetzen des Handstücks • Senden Sie das Gerät und das Zubehör an ein BA International-genehmigtes Reparaturzentrum.
Zwischen dem Kabel des Handstücks und dem Handstück tritt Wasser aus.	<ul style="list-style-type: none"> • Ersetzen Sie den O-Ring am Handstückkabel. • Ersetzen des Handstücks • Senden Sie das Handstück an ein BA International-genehmigten Reparaturzentrum.
Aus der Flasche oder dem Gerät tritt Wasser aus.	<ul style="list-style-type: none"> • Überprüfen Sie den O-Ring des Flaschendeckels. • Ersetzen Sie die Flasche • Senden Sie das Handstück an ein BA International-genehmigten Reparaturzentrum.
Unzureichende Beleuchtung des Handstücks	<ul style="list-style-type: none"> • Senden Sie das Handstück an ein BA International-genehmigten Reparaturzentrum.

SOLUCIÓN DE PROBLEMAS

Síntomas	Solución
Los LED de la fuente de alimentación no se iluminan cuando la unidad está encendida	<ul style="list-style-type: none">• Compruebe que el cable de alimentación está conectado a la toma de corriente• Verifique la fuente de alimentación del armario• Gire el selector de potencia a la posición ON y compruebe si se enciende el LED• Sustituya el transformador• Envíe el aparato y los accesorios a un centro de reparación autorizado por BA International
No hay caudal de irrigación al pulsar el pedal	<ul style="list-style-type: none">• Gire el mando de caudal de líquido para abrirlo al máximo• Asegúrese de que la botella está instalada correctamente para el OPTIMA BAC200• Desconecte el mango de ultrasonidos y compruebe si el líquido sale del tubo• Utilice aire comprimido (máx. 3 bar) y verifique que el aire sale del mango• Si no sale aire del mango, envíelo a un centro de reparaciones autorizado por BA International• Sustituya el cabezal de la bomba para el OPTIMA BAC200• Compruebe la conexión del pedal• Sustituya el pedal• Envíe el aparato y los accesorios a un centro de reparación autorizado por BA International
No hay oscilaciones de ultrasonidos al pulsar el pedal	<ul style="list-style-type: none">• Compruebe que el mango esté conectado al cable• Compruebe que el instrumento esté firmemente conectado• Compruebe que el instrumento no esté agrietado• Compruebe la conexión del pedal• Sustituya el pedal• Envíe el aparato y los accesorios a un centro de reparación autorizado por BA International
Potencia de ultrasonidos en descenso o inadecuada	<ul style="list-style-type: none">• Compruebe si el selector está por encima de la posición 4• Compruebe que el instrumento esté firmemente conectado• Compruebe el desgaste del instrumento y reemplace si es necesario• Vuelva a colocar el mango• Envíe el aparato y los accesorios a un centro de reparación autorizado por BA International
Hay una fuga de agua entre el cable del mango y el mango	<ul style="list-style-type: none">• Sustituya la junta tórica en el cable del mango• Vuelva a colocar el mango• Envíe el mango a un centro de reparación autorizado por BA International
Hay una fuga de agua en la botella o en el dispositivo	<ul style="list-style-type: none">• Compruebe la junta tórica del tapón de la botella• Cambie la botella• Envíe el mango a un centro de reparación autorizado por BA International
La luz del mango es insuficiente	<ul style="list-style-type: none">• Envíe el mango a un centro de reparación autorizado por BA International

RICERCA E RISOLUZIONE DEI PROBLEMI

Sintomo	Soluzione
I LED dell'alimentazione non si accendono all'accensione dell'unità	<ul style="list-style-type: none">• Controllare che il cavo d'alimentazione dell'alimentatore sia correttamente collegato alla presa di rete• Controllare la rete elettrica dello studio dentistico• Ruotare la manopola d'accensione dell'unità su ON e controllare che il LED si accenda• Sostituire il trasformatore• Inviare l'unità e gli accessori a un centro assistenza BA International autorizzato
Assenza totale di flusso d'irrigazione quando si preme il pedale	<ul style="list-style-type: none">• Ruotare la manopola della velocità del flusso di liquido fino al massimo• Per il OPTIMA BAC200, assicurarsi che la bottiglia sia installata correttamente• Scollegare il manipolo a ultrasuoni e verificare che il liquido fuoriesca dal cavo• Utilizzare aria compressa (max. 3 bar) per verificare che l'aria fuoriesca dal manipolo• Se l'aria non fuoriesce dal manipolo, inviarlo a un centro di assistenza BA International autorizzato• Per il OPTIMA BAC200, sostituire la testa della pompa• Controllare il collegamento del pedale• Sostituire il pedale• Inviare l'unità e gli accessori a un centro assistenza BA International autorizzato
Assenza di oscillazioni a ultrasuoni quando si preme il pedale	<ul style="list-style-type: none">• Verificare che il manipolo sia collegato al cavo del manipolo• Controllare la saldezza dello strumento• Controllare che lo strumento non sia incrinato• Controllare il collegamento del pedale• Sostituire il pedale• Inviare l'unità e gli accessori a un centro assistenza BA International autorizzato
Potenza degli ultrasuoni in calo o insufficiente	<ul style="list-style-type: none">• Controllare che il selettore sia oltre la posizione 4• Controllare la saldezza dello strumento• Controllare l'usura dello strumento e sostituirlo se necessario• Sostituire il manipolo• Inviare l'unità e gli accessori a un centro assistenza BA International autorizzato
Perdite d'acqua tra il cavo del manipolo e il manipolo	<ul style="list-style-type: none">• Sostituire la guarnizione anulare del cavo del manipolo• Sostituire il manipolo• Inviare il manipolo a un centro assistenza BA International autorizzato
Perdite d'acqua dalla bottiglia o dal dispositivo	<ul style="list-style-type: none">• Controllare la guarnizione anulare del tappo della bottiglia• Sostituire la bottiglia• Inviare il manipolo a un centro assistenza BA International autorizzato
Illuminazione insufficiente del manipolo	<ul style="list-style-type: none">• Inviare il manipolo a un centro assistenza BA International autorizzato

PROBLEEMOPLOSSING

Symptoom	Oplossing
De leds van de voeding branden niet als de unit wordt ingeschakeld	<ul style="list-style-type: none">• Controleer of het netsnoer van voeding goed is aangesloten op het lichtnet• Controleer de stroomvoorziening van de tandartspraktijk• Draai de vermogensknop van de unit op ON en controleer of de led brandt• Vervang de transformator• Stuur de unit en de accessoires op naar een erkend BA internationaal reparatiecentrum
Geen spoelstroom als het voetpedaal wordt ingedrukt	<ul style="list-style-type: none">• Draai de knop voor vloeistofstroomsnelheid naar het maximum• Zorg ervoor dat de fles goed is geïnstalleerd voor de OPTIMA BAC200• Koppel het piezo handstuk los en controleer of de vloeistof uit het snoer komt• Gebruik luchtdruk (max. 3 bar) en controleer of er lucht uit het handstuk komt• Als de lucht niet uit het handstuk komt, verzenden naar een goedgekeurd BA International reparatiecentrum• Vervang de pompkop voor de OPTIMA BAC200• Controleer de aansluiting van het voetpedaal• Vervang het voetpedaal• Stuur de unit en de accessoires op naar een erkend BA internationaal reparatiecentrum
Geen ultrasone oscillaties als het voetpedaal wordt ingedrukt	<ul style="list-style-type: none">• Controleer of het handstuk aangesloten is aan het handstuksnoer• Controleer of het instrument vast zit• Controleer of het instrument niet is gebarsten• Controleer de aansluiting van het voetpedaal• Vervang het voetpedaal• Stuur de unit en de accessoires op naar een erkend BA internationaal reparatiecentrum
Ultrasoon vermogen neemt af of ontoereikend	<ul style="list-style-type: none">• Controleer of de keuzeknop verder is dan stand 4• Controleer of het instrument vast zit• Controleer of het instrument is versleten, zo nodig vervangen• Vervang het handstuk• Stuur de unit en de accessoires op naar een erkend BA internationaal reparatiecentrum
Waterlekkage tussen het handstuksnoer en het handstuk	<ul style="list-style-type: none">• Vervang de O-ring van het handstuksnoer• Vervang het handstuk• Stuur het handstuk op naar een erkend BA internationaal reparatiecentrum
Waterlekkage uit de fles of het apparaat	<ul style="list-style-type: none">• Controleer de O-ring van de dop van de fles• Vervang de fles• Stuur het handstuk op naar een erkend BA internationaal reparatiecentrum
Onvoldoende verlichting van het handstuk	<ul style="list-style-type: none">• Stuur het handstuk op naar een erkend BA internationaal reparatiecentrum





BA International Ltd.
Unit 9, Kingsthorpe Business Centre,
Studland Road, Kingsthorpe,
NORTHAMPTON, NN2 6NE, UK
Telephone: +441604 777700
Fax: +441604 721844
E-mail: sales@bainternational.com



bainternational.com